



**Benco**  
Schäffer

**4670Z**

**eco Mode**  **HTF**  **SPT** 

## À propos du 4670Z

Équipé de la transmission hydrostatique à régulation électronique SPT, le chargeur sur roues 4670Z permet des économies sans affecter la puissance. De plus, sa cabine propose un poste de travail ergonomique qui demeure confortable même après une longue journée de travail.



## Avantages du 4670Z

- ✓ Transmission SPT pour plus d'économies
- ✓ Cinématique en Z pour plus de force
- ✓ Système HTF pour plus de puissance
- ✓ Sécuritaire avec une vision à 360°



2252 rang de la Savane  
Richelieu QC J3L 8C2



450.658.1802



ventes@benco.ca  
www.benco.ca

# FICHE TECHNIQUE

## 4670Z



### DIMENSIONS

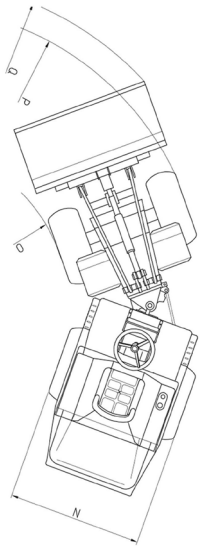

- (A) 79" - 2000mm
- (B) 160" - 4080mm
- (C) 187" - 4760mm
- (D) 5" - 120mm
- (E) 160" - 4060mm
- (F) 128" - 3260mm
- (G) 120" - 3050mm
- (H) 98.5" - 2500mm
- (I) 62" - 1570mm
- (J) 25" - 640mm
- (K) 50" - 1270mm
- (L) 89" - 2270mm
- (N) 55-68" - 1420-1730mm
- (O) 57" - 1450mm
- (P) 105.5" - 2680mm
- (Q) 118.5" - 3010mm

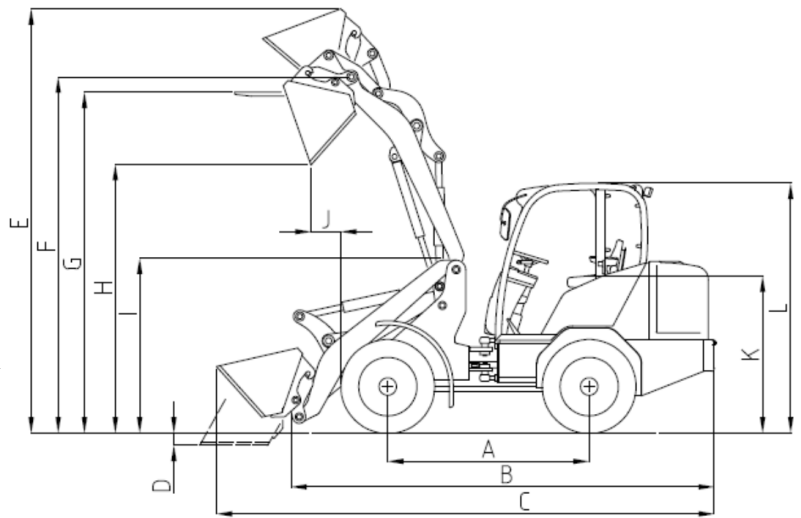

### MOTEUR

- Marque: Kubota Kubota V2403-CR Diesel 66hp
- Type: 4 cylindres
- Bougie chauffante

### TRANSMISSION (Pompe HST motricité)

- Hydrostatique 2 vitesses:
  - . vitesse (1) 0 à 20 km/h
  - . vitesse (2) 0 à 28 km/h
- 4 roues motrices
- Différentiel autobloquant

### POMPE POUR LE SYSTÈME DE TIRROIR HYDRAULIQUE

- Pompe simple à engrenage de 20 gpm
- Valves contrôles
- Joystick
  - valve (1) : Up/Down Boom
  - valve (2) : Up/Down Godet
- Interrupteur élect. valve (3) : Accessoires

### SYSTÈME DE CHARGEUR EN Z

- Bras de type Z
- Hauteur de levée à l'axe : 128po
- Sortie hydraulique accessoire situé sur le bras de chargeur
- Attache hydraulique rapide Bobcat

### ÉCLAIRAGE

- Lumières extérieures:
  - . 2 avants dans le haut de la cabine
  - . 2 avants sur les ailes avec changement de position
  - . 1 arrière dans le haut de la cabine
- Boîtier de lumières conforme au code de la sécurité routière:
  - . Lumières frein
  - . Signalisation gauche droite
- Alarme de recul
- Klaxon

### PNEUS

Pneus 440/50-17 Allground 6-hole, offset +45  
(Largeur de l'unité : 48po)

### CABINE INSONORISÉE

- 2 portes ouvrables de chaque côté
- Siège à suspension mécanique
- Ceinture de sécurité
- Essuie-glace avant
- Chaufferette avec débit contrôlable
- Système de dégivrage pour les vitres avant
- Plafonnier intérieur
- Volant ajustable

### VOYANT ET AVERTISSEUR

- Pression huile moteur
- Température moteur
- Manque de charge
- Niveau de carburant
- Compteur d'heures

### ÉTANCHÉITÉ DU JOINT DE GRAISSAGE CENTRAL

FORCE DE LEVAGE - 2400 kg (5291 lbs)

POIDS À VIDE - 4305 kg (9493 lbs)

### EN OPTION

**Vitesse rampante** : actionné via un interrupteur rond, la vitesse rampante permet de régler votre vitesse au ralenti selon vos besoins, sans diminuer le régime du moteur et la force hydraulique des accessoires.



2252 rang de la Savane  
Richelieu QC J3L 8C2



(450) 658-1802



ventes@benco.ca  
www.benco.ca