

ZW50

Catégorie finale 4 certifiée

44 HP 32,8 kW
Puissance du moteur, max.,
brute (ISO 14 396)

42 HP 31,8 kW
Puissance du moteur,
max., nette (ISO 9 249)

0,8 vg³ 0,6 m³
Capacité du godet

9 350 lb 4 240 kg
Masse en activité

ZW80

Catégorie finale 4 certifiée

66 HP 49 kW
Puissance du moteur, max.,
brute (ISO 14 396)

63 HP 47 kW
Puissance du moteur,
max., nette (ISO 9 249)

1,2 vg³ 0,9 m³
Capacité du godet

12 600 lb 5 715 kg
Masse en activité



PAS DE COMPROMIS

Offrant des niveaux de performance exceptionnels sans compromettre l'efficacité, les chargeuses à pneus Hitachi ZW-5b sont conçues pour répondre aux exigences de l'industrie nord-américaine de la construction.

Conçues pour être fiables, durables et polyvalentes sur une variété de chantiers ainsi que pour fonctionner avec une faible consommation de carburant, ces machines intègrent l'ingénierie de haute qualité pour laquelle Hitachi est réputée.



6. LA FIABILITÉ AVANT TOUT



8. DÉVOUÉ AU CONFORT ET À LA SÉCURITÉ



10. UNE POLYVALENCE INCROYABLE



12. UNE QUALITÉ DE POINTE



14. TECHNOLOGIE UNIQUE

EXIGEZ LA PERFECTION

Conçues et construites en mettant l'accent sur l'environnement, le confort de l'opérateur et la sécurité, les chargeuses à pneus ZW-5b ont été créées à la perfection. Elles intègrent une technologie de pointe développée au Japon pour répondre aux normes de performance les plus élevées aux coûts de possession les plus bas possibles.



Amélioration de l'efficacité énergétique

Moteurs fiables conformes à la norme de la catégorie finale 4 sans FAP. Kubota (ZW50-5b), Deutz (ZW80-5b)





Technologie innovante

Les douilles HN imprégnées d'huile à haute viscosité prolongent la période de lubrification à 500 heures sur les axes de tringlerie



Faibles coûts d'utilisation

Mode Eco offrant un réglage écoénergétique résultant en une meilleure économie de carburant (ZW80-5b)



Accès pratique

Accès facile à la cabine des deux côtés de la machine



Conception améliorée

Le capot moteur à grande ouverture ainsi que le radiateur en aluminium côte à côte et le refroidisseur d'huile en aluminium permettent un accès facile pour l'entretien et le nettoyage



Grande polyvalence

Le coupleur universel permet une large gamme d'accessoires (ZW50-5b, standard) (ZW80-5b, en option)



Fonctionnement en douceur

Les différentiels à glissement limité de ZW50-5b et le différentiel à blocage avant conventionnel de ZW80-5b offrent une traction supplémentaire sur les surfaces glissantes



Durabilité améliorée

Le contrepoids enveloppant abaisse le centre de gravité et augmente la stabilité

La FIABILITÉ avant tout

Réputées pour leur fiabilité, les chargeuses à pneus Hitachi ZW-5b atteignent des niveaux exceptionnels de performance et d'efficacité avec un minimum de temps d'arrêt. Les modèles ZW50-5b/ZW80-5b ont été conçus avec plusieurs fonctionnalités conviviales qui assurent un entretien rapide et facile et contribuent également à réduire les coûts d'utilisation.

Temps d'arrêt minimaux

Le coffre à batterie est facilement accessible pour l'entretien et le remplacement de la batterie. Cela se traduit par des temps d'arrêt minimaux et un niveau d'accessibilité élevé.

Accès rapide

L'entretien quotidien est simplifié grâce au couvercle du moteur à grande ouverture et au contrepoids à profil bas. Le couvercle du moteur peut être ouvert d'un simple contact et maintenu grâce à un amortisseur à gaz pour une inspection, un remplacement et un réapprovisionnement rapides.

Amélioration de l'efficacité énergétique

La ZW-5b a un meilleur rendement énergétique que le modèle précédent pendant le chargement en forme de V et les opérations de chargement et de transport. Il en résulte des économies considérables sur les coûts d'utilisation.

Entretien facile

Pour un entretien plus sûr et plus facile, le sectionneur de batterie est désormais inclus par défaut. Cela permet d'éviter les accidents électriques et de conserver l'énergie de la batterie pendant l'entreposage à long terme. Le niveau d'électrolyte de la batterie peut être vérifié d'un simple coup d'œil grâce à une ouverture dans le contrepoids (ZW80-5b).

Coût réduit

Le nouveau moteur conforme à la catégorie finale 4 ne nécessite pas de filtre à particules diesel, ce qui réduit encore la consommation de carburant et les coûts d'entretien.



Accès facile au compartiment moteur.





L'écran facile à lire fournit des données sur le fonctionnement en un coup d'œil (ZW50-5b).



Le plancher plat de la cabine facilite le nettoyage.



- i** La procédure finale d'inspection avant livraison pour chaque chargeuse à pneus Hitachi démontre le dévouement d'Hitachi à fabriquer des produits d'une qualité irréprochable qui répond aux besoins des clients.



Dévoué au confort et à la sécurité

L'excellente visibilité offerte par la cabine, le faible niveau de bruit et l'accès direct facile à la cabine spacieuse font des ZW50-5b et des ZW80-5b les modèles à la tête de leur catégorie en matière de confort de l'opérateur.



ZW80-5b

Un siège à suspension longue course standard absorbe les chocs et les vibrations (ZW80-5b).

Excellente visibilité

- La conception sans pilier offre une vue dégagée.
- Fenêtres du sol au plafond à l'avant.
- La cabine offre une vue panoramique grâce à l'ajout d'une fenêtre inférieure
- Projecteurs de travail à LED (avant/arrière) pour une meilleure visibilité.

Faible niveau de bruit dans la cabine

La cabine est insonorisée en intégrant une conception hautement étanche. Le nouveau moteur est silencieux et le châssis de l'opérateur ainsi que le circuit hydraulique monté sur caoutchouc contribuent à réduire le niveau de décibels.

Siège à suspension réglable

Le siège à suspension fourni en équipement standard absorbe les chocs et les vibrations pendant le fonctionnement, réduisant la fatigue de l'opérateur et assurant son confort.

ZW50-5b, siège à suspension courte et standard.

ZW80-5b, siège à suspension longue et standard.

Cabine spacieuse

La cabine spacieuse offre un accès facile de chaque côté. Le plancher plat est facile à nettoyer.

UNE POLYVALENCE INCROYABLE

Les chargeuses à pneus ZW-5b sont souvent décrites comme une solution idéale par les clients Hitachi, ce qui illustre leur polyvalence pour un large éventail d'applications et de chantiers. De plus, elles se conduisent en douceur, sont efficaces et offrent une productivité accrue et un meilleur rendement énergétique.

Flexibilité efficace

Changez les accessoires dans le confort de la cabine en utilisant le raccord rapide universel, qui permet le remplacement rapide et sans problèmes des outils de travail.

Haute efficacité

Les modèles ZW80-5b sont équipés de différentiels avant à verrouillage manuel par défaut. Les différentiels à glissement limité sur le ZW50-5b offrent une traction supplémentaire.

Une performance supérieure

L'oscillation de l'essieu arrière offre une conduite stable et confortable pour l'opérateur, s'adaptant facilement à divers terrains.





Le raccord rapide universel permet une transition en douceur (ZW80-5b).



La visibilité arrière a été améliorée par une révision de la conception.



La cabine offre un environnement de travail silencieux et confortable.



Accès facile pour l'entretien à partir du niveau du sol.

ZW80-5b



i Hitachi effectue des tests utilisateurs au Japon pour évaluer les caractéristiques de ses chargeuses à pneus. Les résultats ont révélé un niveau de contrôle inégalé.

UNE QUALITÉ DE POINTE

Pour établir les normes les plus élevées de l'industrie sur les plans de la performance, de la fiabilité, du confort et de la sécurité, les ZW50-5b et ZW80-5b ont été construites avec des composants de la plus haute qualité. Sa conception intelligente offre une visibilité à 360° depuis la cabine et en fait l'une des chargeuses à pneus les plus silencieuses de sa catégorie.



ZW80-5b

Réduction des émissions

Une technologie de pointe aide non seulement l'environnement, mais est également conforme aux réglementations sur les émissions de catégorie finale 4.

Accès facile

Des mains courantes et de grandes marches installées à gauche et à droite du poste de conduite assurent la sécurité et un accès facile à la cabine.

Excellente sécurité

Le levier de commande et les leviers de fonction auxiliaire se verrouillent pour plus de sécurité, tandis que le bouchon de réservoir et le couvercle du moteur peuvent être verrouillés avec la clé.

Un confort amélioré

L'isolation acoustique a été améliorée dans la cabine pour réduire considérablement les niveaux de bruit et offrir un environnement de travail plus silencieux aux opérateurs. Le moteur à faible bruit contribue également à des performances plus silencieuses, ce qui le rend adapté aux zones urbaines.



Le bouchon de réservoir et le couvercle du moteur peuvent être verrouillés avec la clé.

TECHNOLOGIE UNIQUE

La technologie de pointe développée par Hitachi est au cœur des chargeuses à pneus ZW-5b. Elle a un effet sur tout, de la performance environnementale de la machine au confort et à la sécurité de son opérateur. Une approche axée sur la technologie permet à Hitachi de répondre aux besoins en constante évolution du secteur de la construction et d'améliorer l'expérience de ses clients.

Entretien réduit

Un nouveau moteur certifié catégorie finale 4 contient un système de recirculation des gaz d'échappement (RGE) refroidis à haut volume, un système d'injection de carburant à rampe commune à haute pression et un catalyseur à oxydation diesel. Cela permet de réduire les coûts de carburant et les besoins d'entretien.

Impact environnemental amoindri

Le mode Eco permet d'éviter le gaspillage de carburant et les émissions d'échappement sans affecter la productivité (ZW80-5b).

Des performances optimales

Le contrôle de vitesse du moteur réduit le patinage des pneus, en particulier dans des conditions humides et glissantes comme durant le déneigement ou dans les installations agricoles et de produits laitiers, ce qui réduit l'usure des pneus (ZW80-5b).

Contrôle précis

La pédale d'approche par à-coups/frein assure une décélération douce et un freinage naturel pour des opérations précises à basse vitesse. Le frein HST offre un démarrage en douceur dans les pentes et une excellente traction à toutes les vitesses.

Fonctionnement en douceur

Les ZW50-5b et ZW80-5b sont faciles à manœuvrer grâce au système de commande HST. L'opérateur peut choisir entre deux modes de travail en fonction de la tâche et du terrain, et cela permet une transition entre les vitesses tout en douceur.



ZW80-5b

L'écran facile à lire fournit des données sur le fonctionnement en un coup d'œil.



Le système de contrôle HST permet une performance fluide.



Le nouveau moteur a un impact environnemental réduit.

RÉDUIRE LE COÛT TOTAL DE POSSESSION

Hitachi a créé le programme de solutions après-vente pour garantir une efficacité optimale ainsi que des temps d'arrêt minimaux, des coûts d'exploitation réduits et des valeurs de revente élevées.

Soutien technique

Chaque technicien d'entretien Hitachi reçoit une formation technique complète de HCMA aux États-Unis. Ces sessions uniformisent les connaissances techniques disponibles au sein des services d'assurance qualité et des centres de conception Hitachi. Les techniciens combinent cette expertise mondiale avec la langue et la culture locales du client pour fournir le plus haut niveau d'assistance après-vente.

Extension de garantie et contrats de service

Chaque nouveau modèle Hitachi ZW-5b est couvert par une garantie complète du fabricant. Pour une protection supplémentaire, si requise par les conditions de travail difficiles ou pour minimiser les coûts de réparation de l'équipement, les concessionnaires Hitachi proposent une extension de garantie unique appelée HELP (programme de vie prolongée d'Hitachi) et des contrats d'entretien complets. Ceux-ci peuvent aider à optimiser les performances de chaque machine, à réduire les temps d'arrêt et à garantir des valeurs de revente plus élevées.

Pièces

Hitachi propose une large gamme et ses pièces hautement disponibles sont fournies par l'entrepôt de pièces américain de HCMA.

- Pièces d'origine Hitachi : elles permettent aux machines de fonctionner plus longtemps, avec des coûts d'utilisation et d'entretien inférieurs.
- Pièces Hitachi Select et pièces d'origine : elles sont de qualité éprouvée et accompagnées de la garantie du fabricant.
- Pièces de performance : pour faire face à des conditions très exigeantes, elles ont été conçues pour offrir une plus grande durabilité, de meilleures performances ou une durée de vie plus longue.

Quel que soit le choix, la qualité reconnue des machines de construction Hitachi est assurée.



Soutien technique



Pièces Hitachi



CONSTRUIRE UN AVENIR MEILLEUR

Établie en 1910, Hitachi, Ltd. a été fondée sur la philosophie qui vise à apporter une contribution positive à la société par le biais de sa technologie. C'est toujours l'inspiration derrière les solutions fiables du groupe Hitachi qui répondent aux défis d'aujourd'hui et contribuent à créer un monde meilleur.

Hitachi, Ltd. est aujourd'hui l'une des plus grandes entreprises au monde, offrant une vaste gamme de produits et services innovants. Ceux-ci ont été créés pour défier les conventions, améliorer les infrastructures sociales et contribuer à une société durable.

Hitachi Construction Machinery Co., Ltd. (HCM) a été fondée en 1970 en tant que filiale d'Hitachi, Ltd. et est devenue l'un des plus grands fournisseurs mondiaux d'équipement de construction. Pionnière dans la production de pelles hydrauliques, HCM fabrique également des chargeuses à pneus, des camions-bennes porteurs, des grues sur chenilles et des machines pour applications spéciales dans des installations de pointe à travers le monde.

Intégrant une technologie de pointe, les machines de construction Hitachi sont réputées pour leur respect des normes de qualité les plus élevées. Adaptées à un vaste éventail d'industries, elles sont mises à l'épreuve dans le monde entier, appuyant la création d'infrastructures pour un mode de vie sécuritaire et confortable, contribuant à l'exploitation des ressources naturelles ou en soutenant les efforts de secours en cas de catastrophe.

Les chargeuses à pneus Hitachi ZW sont réputées pour leur fiabilité, leur durabilité et leur polyvalence. Elles sont capables de fournir les plus hauts niveaux de productivité dans les conditions les plus difficiles. Elles sont conçues pour offrir aux propriétaires un coût total de possession réduit et aux opérateurs le niveau ultime de confort et de sécurité.

MOTEUR

Puissance brute (ISO 14396)	44 HP / 2 400 tr/min (32,8 kW/2 400 tr/min)
Puissance nette (ISO 9249)	42 HP / 2 400 tr/min (31,8 kW/2 400 tr/min)
Marque/modèle	Moteur Kubota D1803-CR-TIE4 au diesel
Type	4 temps, refroidissement par eau, injection directe avec turbocompresseur et refroidisseur intermédiaire refroidi par air
Type de carburant	Diesel n° 2 (nécessite un carburant à très faible teneur en soufre)
Pompe d'injection de carburant	À commande électronique, type à rampe commune
Régulateur	Type électrique toutes vitesses
Type à module de refroidissement	Type à circulation forcée
Nombre de cylindres	3
Alésage et course	3,4 po x 4,0 po (87 mm x 102,4 mm)
Déplacement total	112 po ³ (1,83 L)
Alternateur	12 V CD 70 A (8,4 kW)
Filtre à air	Type sec (double élément) avec indicateur de restriction
Démarrreur	12 V CD 2,7 HP (2,0 kW)
Batterie	12 V 800 ADF (70 Ah), 2 unités

TRANSMISSION

Transmission	La transmission hydrostatique (HST) contrôle automatiquement la puissance et les 2 vitesses	
	Mode normal	
Vitesses : Marche avant	Bas :	5,0 mi/h (8,0 km/h)
	Auto :	10,6 mi/h (17,0 km/h)
Vitesses : Marche arrière	Bas :	5,0 mi/h (8,0 km/h)
	Auto :	10,6 mi/h (17,0 km/h)

CAPACITÉ DE RECHARGE DES SYSTÈMES

EMPLACEMENT	GALLONS	LITRES
Réservoir de carburant (diesel)	11,1	42
Lubrifiant de moteur (y compris le carter d'huile)	2,0	8
Liquide de refroidissement du moteur	1,7	7
Tr/min	0,5	2
Essieu (avant/arrière)	1,2/1,2	5/5
Réservoir d'huile hydraulique	7,1	27

HYDRAULIQUE ET SYSTÈME DE DIRECTION

Type de direction	Direction à châssis articulé. Direction assistée hydraulique complète, opération de pilotage	
Mécanisme de direction	Type à piston à double effet	
Vérin de levage (flèche)	Type à deux (2) pistons à double effet : 2,8 po x 20,9 po (70 mm x 531 mm)	
Vérin d'inclinaison (godet)	Type à deux (2) pistons à double effet : 2,8 po x 17,7 po (70 mm x 450 mm)	
Vérin de direction	Type à deux (2) pistons à double effet : 2,4 po x 9 po (60 mm x 228 mm)	
Pompe à huile principale	13,9 gal/min / 1 000 à 2 400 tr/min (52,7 L/min / 20,6 MPa à 2 400 tr/min)	
Pompe de chargement HST	4,0 gal/min / 3 260 à 2 400 tr/min (15,3 L/min / 2,5 MPa à 2 400 tr/min)	
Pression d'ouverture de la soupape de sécurité	Chargement	2 987 psi, 20,6 MPa (210 kgf/cm ²)

TEMPS DE CYCLE HYDRAULIQUE* chargement frontal, tringlerie en Z

	Mode normal	
Temps de levage (à pleine charge)	5,0 s	
Temps de descente (vide)	3,0 s	
Temps de basculement du godet	1,0 s	
TOTAL	9,0 s	

* Mesuré conformément au SAE J732C

SYSTÈME D'ESSIEU

Système d'entraînement	4 roues motrices
Essieux avant et arrière	Semi-flottant, fixé au châssis avant, support de tourillon
Pneus	15,5/60-18 8PR (L-2)
Réducteur et engrenage différentiel	Différentiel à glissement limité
Réducteur de vitesse final	Engrenage planétaire robuste monté sur le châssis
Angle d'oscillation	Total 16° (+8°, -8°)

SYSTÈME DE FREINAGE

Freins de service	Disque humide dans le réducteur de vitesse
Frein de stationnement/d'urgence	Système à ressort, disque humide à ressort à relâchement hydraulique

Remarques

- Les matériaux et les spécifications peuvent être modifiés sans préavis et sans obligation de la part du fabricant.
 - Ces informations, bien que considérées comme totalement fiables, ne doivent pas être considérées comme une garantie pour laquelle nous assumons la responsabilité légale.
 - La hauteur sous godet et la portée de basculement sont mesurées à partir du bord du godet conformément à la norme SAE J732C.
 - Le contrepoids ne doit pas être utilisé avec le lest de pneu.
 - Cette fiche technique peut contenir des pièces jointes et des équipements optionnels qui ne sont pas disponibles dans votre région.
- Veuillez contacter votre concessionnaire HCMA local pour plus d'informations.

DONNÉES DU GODET

			Bras standard avec raccord rapide Usage général avec bord d'attaque boulonné	
			Auvent*	Cabine
Capacité	Entassé	vg ³ (m ³)	0,8 (0,6)	0,8 (0,6)
	Raclé	vg ³ (m ³)	0,7 (0,52)	0,7 (0,52)
A	Hauteur sous godet	pi-po (mm)	7 pi 10 po (2 380)	7 pi 10 po (2 380)
B	Portée de basculement (devant le bord du godet ou des dents)	pi-po (mm)	3 pi 3 po (995)	3 pi 3 po (995)
C	Hauteur max. de l'axe	pi-po (mm)	10 pi 4 po (3 140)	10 pi 4 po (3 140)
D	Profondeur d'excavation (avec niveau du godet)	po (mm)	2 po (50)	2 po (50)
Effort d'arrachement		lb (kN)	5 530 (24,6)	5 530 (24,6)
Angle de basculement du godet	au niveau du sol	degré	44°	44°
	E En position de transport	degré	55°	55°
Global	F Longueur	pi-po (mm)	16 pi (4 875)	16 pi (4 875)
	G Hauteur (jusqu'au sommet de la cabine)	pi-po (mm)	8 pi 5 po (2 565)	8 pi 6 po (2 595)
	H Hauteur (godet entièrement relevé)	pi-po (mm)	13 pi 6 po (4 105)	13 pi 6 po (4 105)
	I Largeur (pneu extérieur)	pi-po (mm)	5 pi 5 po (1 660)	5 pi 5 po (1 660)
	J Largeur (godet extérieur)	pi-po (mm)	5 pi 7 po (1 690)	5 pi 7 po (1 690)
K	Bande de roulement	pi-po (mm)	4 pi 2 po (1 260)	4 pi 2 po (1 260)
L	Empattement	pi-po (mm)	6 pi 1 po (1 850)	6 pi 1 po (1 850)
Virage (godet en position de transport)	M À l'extérieur du godet	pi-po (mm)	10 pi 3 po (3 125)	10 pi 3 po (3 125)
	À l'extérieur du pneu	pi-po (mm)	12 pi 8 po (3 870)	12 pi 8 po (3 870)
N	Garde au sol minimale	po (mm)	12 po (295)	12 po (295)
O	Angle d'articulation complet	degré	40°	40°
Masse en activité (avec cabine ROPS)**		lb (kg)	8 810 (3 995)	9 350 (4 240)
Charge limite d'équilibre statique***	Droit	lb (kg)	5 510 (2 500)	5 840 (2 650)
	Tour complet	lb (kg)	4 480 (2 030)	4 760 (2 160)

Notes : * Option d'avuent disponible sur le marché américain uniquement.

** Inclut le poids ROPS/FOPS.

*** La charge limite d'équilibre statique et la masse en activité marquée par ** comprennent les pneus 15,5/60-18 8PR (L-2) (sans ballast) avec lubrifiants, liquide de refroidissement, réservoir de carburant plein et opérateur.

Toutes les données de dimensions, de poids et de performances sont basées sur les normes ISO 6746-1:1987, ISO 7131:1997 et ISO 7546:1983.

DIMENSIONS

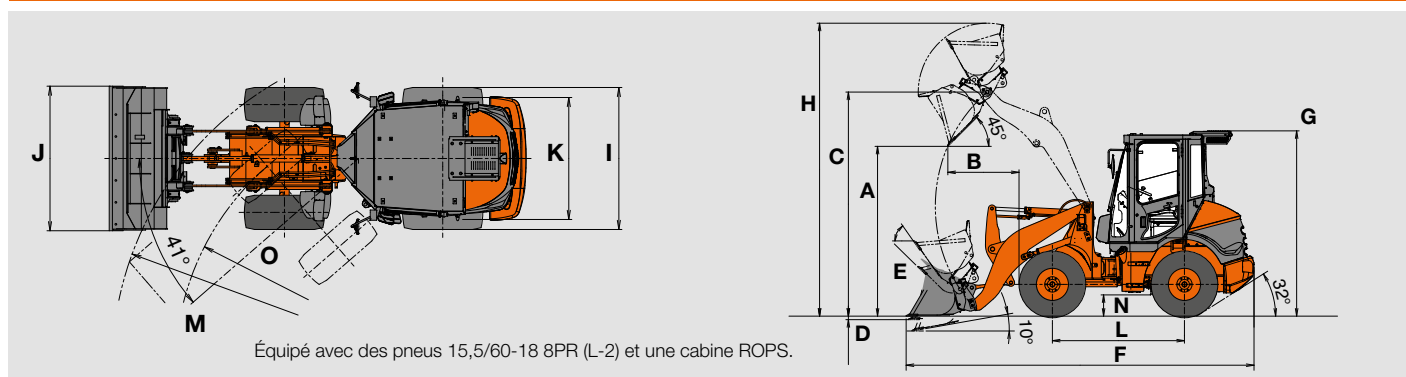

CARACTÉRISTIQUES DE LA FOURCHE ZW50-5b

Type de fourche		Auvent*	Cabine
A Longueur des dents de la fourche	pi (mm)	3 pi 11 po (1 195)	3 pi 11 po (1 195)
B Portée au niveau du sol	pi (mm)	3 pi (915)	3 pi (915)
C Portée maximale	pi (mm)	4 pi 10 po (1 475)	4 pi 10 po (1 475)
D Portée à hauteur max. de l'axe	pi (mm)	2 pi 6 po (750)	2 pi 6 po (750)
E Hauteur de la fourche à portée maximale	pi (mm)	4 pi 10 po (1 480)	4 pi 10 po (1 480)
F Hauteur de la fourche à la hauteur max. de l'axe	pi (mm)	10 pi 2 po (3 080)	10 pi 2 po (3 080)
Charge limite d'équilibre statique en ligne droite avec bras de niveau et fourche (charge centrée à 24 po)	lb (kg)	4 040 (1 830)	4 260 (1 930)
Charge limite d'équilibre au virage avec bras de niveau et fourche (charge centrée à 24 po)	lb (kg)	3 200 (1 450)	3 420 (1 550)
Charge de service max. (charge centrée à 24 po)	lb (kg)	1 600 (725)	1 600 (725)
Poids de l'accessoire de fourche (charge centrée à 24 po)	lb (kg)	360 (165)	360 (165)
Masse en activité ** (charge centrée à 24 po)	lb (kg)	8 860 (4 020)	9 370 (4 250)
G Longueur totale (charge centrée à 24 po)	pi (mm)	17 pi 11 po (5 470)	17 pi 11 po (5 470)
H Hauteur totale (charge centrée à 24 po)	pi (mm)	8 pi 5 po (2 565)	8 pi 5 po (2 560)
I Largeur de fourche	pi (mm)	4 pi (1 225)	4 pi (1 225)
J Rayon de braquage	pi (mm)	10 pi 3 po (3 125)	10 pi 3 po (3 125)
K Rayon de dégagement de la chargeuse, fourche en position de transport	pi (mm)	13 pi 2 po (4 015)	13 pi 2 po (4 015)

Notes : * Option d'avuent disponible sur le marché américain uniquement.

** Inclut le poids ROPS/FOPS.

Toutes les données de dimensions, de poids et de performances sont basées sur les normes ISO 6746-1:1987, ISO 7131:1997 et ISO 7546:1983.

DIMENSIONS

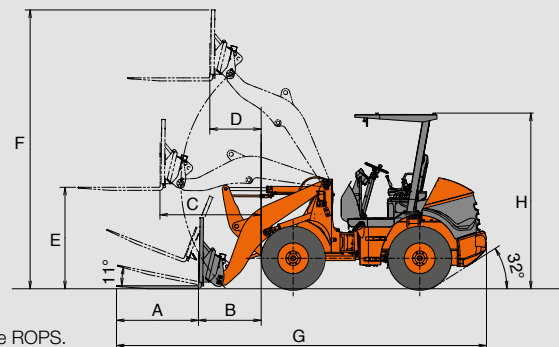
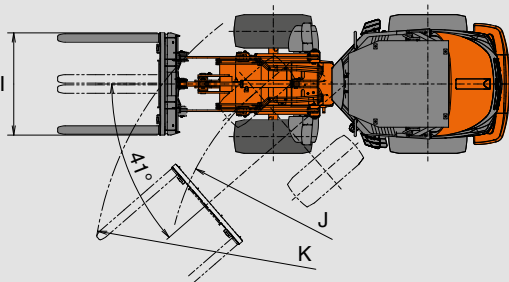

Équipé avec des pneus 15,5/60-18 8PR (L-2) et une cabine ROPS.

TABLEAU DE SÉLECTION DU GODET

% = facteur de remplissage du godet 110 % 100 % 95 %

Godet d'usage général avec bords d'attaque boulonnés	Capacité du godet en vg ³ (m ³)	Densité du matériau lb/vg ³ (kg/m ³)					
		1 350 (800)	1 690 (1 000)	2 020 (1 200)	2 360 (1 400)	2 700 (1 600)	3 030 (1 800)
Levée standard avec raccord rapide	0,8 (0,6)						

ÉQUIPEMENT STANDARD

MOTEUR

Filtre à air avec doubles éléments
 Prise d'air
 Aide au démarrage à froid, bougies de préchauffage
 Filtre à huile moteur, type à cartouche
 Réservoir à liquide de refroidissement du moteur
 Kubota D1803-CR-TIE4 au diesel

GROUPE MOTOPROPULSEUR

Frein de stationnement
 Disque humide protégé
 Système à ressort
 Relâché par pression d'huile

Freins de service
 Disque humide protégé
 Système hydraulique complet

Système HST à commande électrique
 Levier de marche avant/arrière
 Différentiel à glissement limité pour les deux essieux
 Sélecteur de mode de déplacement (L et Auto)

SYSTÈME HYDRAULIQUE

Réglage automatique du godet (retour automatique au contrôle d'excavation)
 Coupleur, hydraulique, universel
 Système hydraulique, soupape de commande à 3 fonctions, commande à 3 tiroirs, commande parallèle et tandem
 Verrouillage du levier de vitesses

ÉLECTRICITÉ

Alternateur, DC 12 V – 70 A (8,4 kW)
 Batterie, 12 V – 800 ADF (70 Ah)
 Câble du sectionneur de la batterie
 Klaxon électrique
 Lumières :
 2 phares (halogènes)
 2 feux d'arrêt/feux arrière/clignotants (halogènes)
 2 clignotants (avant) (halogènes)
 1 phare de recul (halogène)
 Projecteurs de travail (LED pour la cabine uniquement), 2 à l'avant, 2 à l'arrière

CABINE

Radio stéréo AM/FM/WB avec entrée AUX
 Crochet pour manteau
 Porte-gobelet
 Tapis de sol, balayage
 Cabine à cadre de protection en cas de retournement (ROPS) et contre les chutes d'objets (FOPS), conforme à ISO 3449 niveau II (Canada)* Toit ROPS/FOPS (États-Unis)
 Siège, suspension réglable, tissu (cabine uniquement)
 Siège, suspension réglable, vinyle (toit uniquement)
 Ceinture de sécurité, réglable (3 po)

AUTRES

Barre de verrouillage d'articulation
 Contrepoids
 Barre de remorquage
 Ailes
 Tringlerie (type Z, scellé avec douilles HN)
 * Option d'arrêt disponible sur le marché américain uniquement.
 Démarrage de sécurité au neutre
 Grille arrière, rabattable
 Radiateur, écran anti-poussière
 Radiateur, côte à côte avec refroidisseur d'huile

ALARMES, JAUGES, INDICATEURS

Alarmes (audibles)	Niveau d'huile de frein
	Température du liquide de refroidissement du moteur
	Pression d'huile moteur
Alarmes (visuelles)	Filtre à air
	Décharge de la batterie
	Niveau d'huile de frein
	Pression d'huile moteur
Jauges	Liquide de refroidissement du moteur
	Tachymètre du moteur
	Jauge de carburant
Indicateurs	Feu de gabarit
	Démarrage à froid
	Marche avant/arrière
	Compteur horaire
	Feux de route
	Frein à main
	Clignotants avec clignotants d'urgence
	Mode de déplacement (L)
Phare de travail, indicateur (cabine uniquement)	

MOTEUR

Puissance brute (ISO 14396)	66 HP / 2 200 tr/min (49 kW / 2 200 tr/min)
Puissance nette (ISO 9249)	63 HP / 2 200 tr/min (47 kW / 2 200 tr/min)
Marque/modèle	Moteur diesel Deutz TD2.9L4
Type	4 temps, refroidissement par eau, injection directe avec turbocompresseur et refroidisseur intermédiaire refroidi par air
Type de carburant	Diesel n° 2 (nécessite un carburant à très faible teneur en soufre)
Pompe d'injection de carburant	À commande électronique, type à rampe commune
Régulateur	Type électrique toutes vitesses
Type à module de refroidissement	Type à circulation forcée
Nombre de cylindres	4
Alésage et course	3,6 po x 4,3 po (92 mm x 110 mm)
Déplacement total	179 po ³ (2,93 L)
Alternateur	14 VAC – 95 A (13,3 kW)
Filtre à air	Type sec (double élément) avec indicateur de restriction
Démarrateur	12 V CD 4,4 HP (3,2 kW)
Batterie	12 V 680 ADF (92 Ah), 2 unités

TRANSMISSION

Transmission	La transmission hydrostatique (HST) contrôle automatiquement la puissance et les 2 vitesses	
	Mode normal	
Vitesses : Marche avant	Première :	7,5 mi/h (12,0 km/h)
	Deuxième :	21,1 mi/h (34,0 km/h)
Vitesses : Marche arrière	Première :	7,5 mi/h (12,0 km/h)
	Deuxième :	21,1 mi/h (34,0 km/h)

CAPACITÉ DE RECHARGE DES SYSTÈMES

ENDROIT	GALLONS	LITRES
Réservoir de carburant (diesel)	21,7	82
Lubrifiant de moteur (y compris le carter d'huile)	2,4	9
Liquide de refroidissement du moteur	4	15
tr/min	0,2	1
Essieu (avant/arrière)	1,6/1,7	6,2/6,4
Réservoir d'huile hydraulique	19	72

HYDRAULIQUE ET SYSTÈME DE DIRECTION

Type de direction	Direction à châssis articulé	
Mécanisme de direction	Type à piston à double effet	
Vérin de levage (flèche)	Type à deux (2) pistons à double effet : 3,2 po x 21,7 po (85 mm x 552 mm)	
Vérin d'inclinaison (godet)	Type à deux (2) pistons à double effet : 3,1 po x 18,0 po (80 mm x 457 mm)	
Vérin de direction	Type à deux (2) pistons à double effet : 1,8 po x 13,4 po (45 mm x 340 mm)	
Pompe à huile principale	20,1 gal/min/1 000 à 2 200 tr/min (76 L/min/20,6 MPa à 2 200 tr/min)	
Pompe de chargement HST	10,8 gal/min/3 260 à 2 200 tr/min (41 L/min/2,5 MPa à 2 200 tr/min)	

Pression d'ouverture de la soupape de sécurité

Chargement	2 987, 20,6 MPa (210 kgf/cm ²)
------------	--

TEMPS DE CYCLE HYDRAULIQUE* chargement frontal, tringlerie en Z

	Mode normal	
Temps de levage (à pleine charge)	5,0 s	
Temps de descente (vide)	3,5 s	
Temps de basculement du godet	1,0 s	
TOTAL	9,5 s	

* Mesuré conformément au SAE J732C

SYSTÈME D'ESSIEU

Système d'entraînement	4 roues motrices
Essieux avant et arrière	Semi-flottant, fixé au châssis avant, pivot central
Pneus	17,5/65-20 10PR (L-2)
Réducteur et engrenage différentiel	Verrouillage du différentiel (essieu avant uniquement)
Réducteur de vitesse final	Engrenage planétaire robuste monté sur le châssis
Angle d'oscillation	Total 22° (+11°, -11°)

SYSTÈME DE FREINAGE

Freins de service	Freins à disques humides entièrement hydrauliques montés sur le châssis
Frein de stationnement/d'urgence	Système à ressort, disque humide à ressort à relâchement hydraulique

Remarques

- Les matériaux et les spécifications peuvent être modifiés sans préavis et sans obligation de la part du fabricant.
 - Ces informations, bien que considérées comme totalement fiables, ne doivent pas être considérées comme une garantie pour laquelle nous assumons la responsabilité légale.
 - La hauteur sous godet et la portée de basculement sont mesurées à partir du bord du godet conformément à la norme SAE J732C.
 - Le contrepoids ne doit pas être utilisé avec le lest de pneu.
 - Cette fiche technique peut contenir des pièces jointes et des équipements optionnels qui ne sont pas disponibles dans votre région.
- Veuillez contacter votre concessionnaire HCMA local pour plus d'informations.

DONNÉES DU GODET

			Bras standard avec raccord rapide Usage général avec bord d'attaque boulonné	
			Auvent*	Cabine
Capacité	Entassé	vg ³ (m ³)	1,2 (0,9)	1,2 (0,9)
	Raclé	vg ³ (m ³)	1,0 (0,73)	1,0 (0,73)
A	Hauteur sous godet	pi-po (mm)	7 pi 10 po (2 390)	7 pi 10 po (2 390)
B	Portée de basculement (devant le bord du godet ou des dents)	pi-po (mm)	3 pi 3 po (990)	3 pi 3 po (990)
C	Hauteur max. de l'axe	pi-po (mm)	10 pi 5 po (3 165)	10 pi 5 po (3 165)
D	Profondeur d'excavation (avec niveau du godet)	po (mm)	3 po (65)	3 po (65)
Effort d'arrachement		lb (kN)	8 270 (36,8)	8 270 (36,8)
Angle de basculement du godet	Au niveau du sol	degré	41°	41°
	E En position de transport	degré	49°	49°
F	Longueur	pi-po (mm)	17 pi 8 po (5 395)	17 pi 8 po (5 395)
	G Hauteur (jusqu'au sommet de la cabine)	pi-po (mm)	9 pi 5 po (2 860)	9 pi 6 po (2 890)
Global	H Hauteur (godet entièrement relevé)	pi-po (mm)	13 pi 8 po (4 170)	13 pi 8 po (4 170)
	I Largeur (pneu extérieur)	pi-po (mm)	6 pi 4 po (1 920)	6 pi 4 po (1 920)
J	Largeur (godet extérieur)	pi-po (mm)	6 pi 3 po (1 990)	6 pi 3 po (1 990)
	K Bande de roulement	pi-po (mm)	4 pi 10 po (1 470)	4 pi 10 po (1 470)
L	Empattement	pi-po (mm)	7 pi 3 po (2 200)	7 pi 3 po (2 200)
Virage (godet en position de transport)	M À l'extérieur du godet	pi-po (mm)	12 pi 5 po (3 795)	12 pi 5 po (3 795)
	À l'extérieur du pneu	pi-po (mm)	14 pi 11 po (4 540)	14 pi 11 po (4 540)
N	Garde au sol minimale	po (mm)	13 pi (340)	13 pi (340)
O	Angle d'articulation complet	degré	40°	40°
Masse en activité (avec cabine ROPS)**		lb (kg)	12 100 (5 500)	12 600 (5 715)
Charge limite d'équilibre statique***	Droit	lb (kg)	8 030 (3 640)	8 470 (3 840)
	Tour complet	lb (kg)	6 790 (3 080)	7 170 (3 250)

Notes : * Option d'auvent disponible sur le marché américain uniquement.

** Inclut le poids ROPS/FOPS.

*** La charge limite d'équilibre statique et la masse en activité marquée par ** comprennent les pneus 17,5/65-20 10PR (sans ballast) avec lubrifiants, liquide de refroidissement, réservoir de carburant plein et opérateur.

Toutes les données de dimensions, de poids et de performances sont basées sur les normes ISO 6746-1:1987, ISO 7131:1997 et ISO 7546:1983.

DIMENSIONS

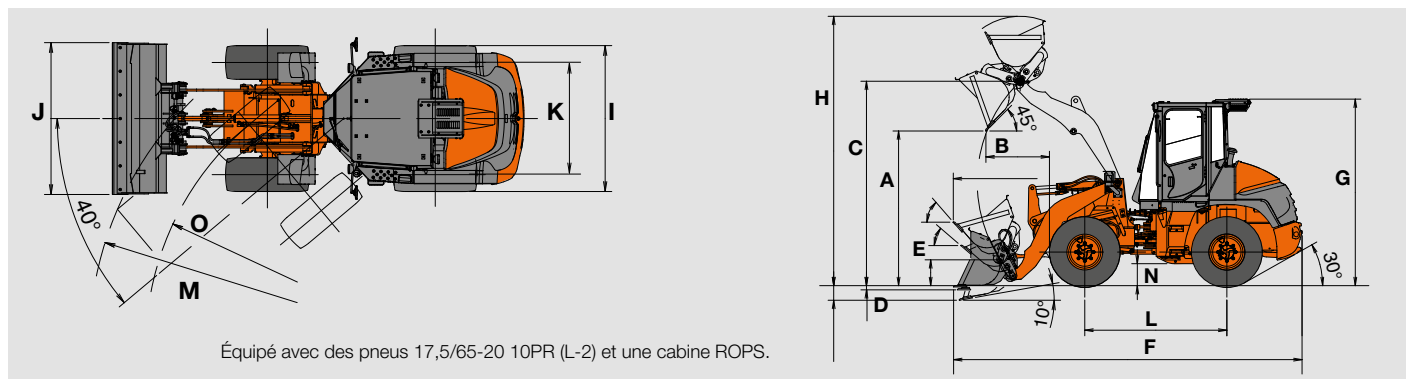

CARACTÉRISTIQUES DE LA FOURCHE ZW80-5b

Type de fourche		Auvent*	Cabine
A Longueur des dents de la fourche	pi (mm)	4 pi (1 220)	4 pi (1 220)
B Portée au niveau du sol	pi (mm)	2 pi 7 po (780)	2 pi 7 po (780)
C Portée maximale	pi (mm)	4 pi 5 po (1 335)	4 pi 5 po (1 335)
D Portée à hauteur max. de l'axe	pi (mm)	2 pi 3 po (680)	2 pi 3 po (680)
E Hauteur de fourche à portée maximale	pi (mm)	4 pi 11 po (1 505)	4 pi 11 po (1 505)
F Hauteur de la fourche à la hauteur max. de l'axe	pi (mm)	10 pi 1 po (3 060)	10 pi 1 po (3 060)
Charge limite d'équilibre statique en ligne droite avec bras de niveau et fourche (charge centrée à 24 po)	lb (kg)	5 950 (2 700)	6 310 (2 860)
Charge limite d'équilibre au virage avec bras de niveau et fourche (charge centrée à 24 po)	lb (kg)	5 005 (2 270)	5 335 (2 420)
Charge de service max.	lb (kg)	3 175 (1 440)	3 175 (1 440)
Poids de l'accessoire de fourche	lb (kg)	683 (311)	683 (311)
Masse en activité**	lb (kg)	12 125 (5 500)	12 599 (5 715)
G Longueur totale	pi (mm)	19 pi 5 po (5 915)	19 pi 5 po (5 915)
H Hauteur totale	pi (mm)	9 pi 5 po (2 860)	9 pi 6 po (2 890)
I Largeur de fourche	pi (mm)	6 pi 4 po (1 920)	6 pi 4 po (1 920)
J Rayon de braquage	pi (mm)	14 pi 7 po (4 440)	14 pi 7 po (4 440)
K Rayon de dégagement de la chargeuse, fourche en position de transport	pi (mm)	15 pi (4 570)	15 pi (4 570)

Notes : * Option d'avuent disponible sur le marché américain uniquement.

** Inclut le poids ROPS/FOPS.

Toutes les données de dimensions, de poids et de performances sont basées sur les normes ISO 6746-1:1987, ISO 7131:1997 et ISO 7546:1983.

La charge limite d'équilibre statique et la masse en activité marquée par ** comprennent les pneus 17,5/65-20 10PR (sans ballast) avec lubrifiants, liquide de refroidissement, réservoir de carburant plein et opérateur.

DIMENSIONS

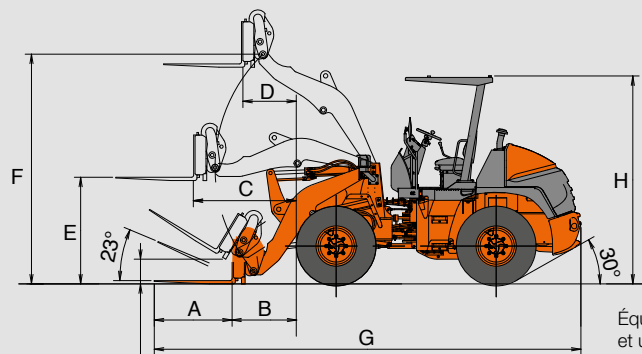

Équipé avec des pneus 17,5/65-20 10PR (L-2) et une cabine ROPS.

TABLEAU DE SÉLECTION DU GODET

Godet d'usage général avec bords d'attaque boulonnés	Capacité du godet en vg ³ (m ³)	Densité du matériau lb/vg ³ (kg/m ³)					
		1 350 (800)	1 690 (1 000)	2 020 (1 200)	2 360 (1 400)	2 700 (1 600)	3 030 (1 800)
Levée standard avec raccord rapide	1,2 (0,9)						

% = facteur de remplissage du godet 110 % 100 % 95 %

ÉQUIPEMENT STANDARD

MOTEUR

Aide au démarrage à froid, bougies de préchauffage
 Deutz TD2.9L4 diesel
 Réservoir de liquide de refroidissement du moteur
 Préfiltre à carburant avec séparateur d'eau
 Interrupteur de fin de course de l'accélérateur

GROUPE MOTOPROPULSEUR

Frein de stationnement
 Frein à disque humide protégé
 Système à ressort
 Relâché par pression d'huile
 Freins de service
 Frein à disque humide protégé
 Système hydraulique complet
 Verrouillage du différentiel (essieu avant uniquement), activé à interrupteur à poignée
 Fonction de pédale d'approche

SYSTÈME HYDRAULIQUE

Positionneur de godet
 Coupleur, type crochet hydraulique*
 Système hydraulique, soupape de commande à 3 fonctions, commande à 3 tiroirs, commande parallèle et tandem
 Verrouillage du levier de vitesses
 Interrupteur de mode de déplacement

ÉLECTRICITÉ

Alternateur 14 VAC – 95 A (13,3 kW)
* Disponible sur le marché américain uniquement.

Batterie, 12 V – 680 ADF (92 Ah)

Interrupteur du sectionneur de la batterie

Klaxon électrique

Lumières :

2 phares (halogènes)

2 feux d'arrêt/feux arrière/clignotants (halogènes)

2 clignotants (avant) (halogènes)

1 phare de recul (halogène)

Projecteurs de travail (LED pour la cabine uniquement), 2 à l'avant, 2 à l'arrière

CABINE

Radio stéréo AM/FM/WB avec entrée AUX

Tapis, balayage

Cabine à cadre de protection en cas de retournement (ROPS) et contre les chutes d'objets (FOPS), conforme à ISO 3449 niveau II (Canada)* Toit ROPS/FOPS (États-Unis)

Siège, suspension réglable, tissu (cabine uniquement)

Siège, suspension réglable, vinyle (toit uniquement)

Ceinture de sécurité réglable (3 pouces)

AUTRES

Barre de verrouillage d'articulation
* Option d'arrêt disponible sur le marché américain uniquement.
 Crochet pour manteau

Contrepoids

Porte-gobelet

Barre de remorquage

Ailes

Tringlerie (type Z, scellé avec douilles HN)

Démarrage de sécurité au neutre

Grille arrière, rabattable

Radiateur, écran anti-poussière

Radiateur, côte à côte avec refroidisseur d'huile

Commande antitangage

ALARMES, JAUGES, INDICATEURS

Alarmes (audibles) Niveau d'huile de frein
 Température du liquide de refroidissement du moteur
 Pression d'huile moteur

Alarmes (visuelles) Filtre à air
 Décharge de la batterie
 Niveau d'huile de frein
 Liquide de refroidissement du moteur
 Pression d'huile moteur
 Avertissement concernant la transmission hydrostatique
 Entretien de la machine
 Arrêt de la machine

Jauges Liquide de refroidissement du moteur
 Jauge de carburant

Indicateurs Feu de gabarit
 Démarrage à froid
 Marche avant/arrière
 Compteur horaire
 Feux de route
 Frein à main
 Indicateur de vitesse
 Clignotants avec clignotants d'urgence
 Phare de travail, indicateur (cabine uniquement)

ÉQUIPEMENT EN OPTION

Coupleur, hydraulique et universel

Les équipements standards et en option peuvent varier selon les pays, veuillez donc consulter votre concessionnaire Hitachi pour plus de détails.

 Les spécifications surlignées en orange concernent le Canada uniquement.



REPUTATIONS ARE
BUILT ON IT.

Avec des installations de fabrication à Banshu, Ryugasaki, Tierra et Hitachinaka au Japon, et un siège social à Newnan, en Géorgie aux États-Unis, Hitachi Construction Machinery Americas Inc. (HCMA) possède l'expertise et la technologie pour concevoir, construire, fabriquer et entretenir votre machinerie de construction Hitachi. L'équipe HCMA est bien positionnée en tant que source de référence sur le marché d'Amérique du Nord et d'Amérique latine de machines de construction.

Par son engagement à long terme visant à maintenir une position de chef de file en matière de technologie, d'entretien et d'assistance, HCMA soutient un vaste réseau de concessionnaires locaux indépendants en mettant l'accent sur un personnel de vente, d'entretien et de pièces détachées compétent et chevronné. Ces concessionnaires peuvent compter en tout temps sur les équipes de soutien spécialisées de HCMA.

Votre concessionnaire HCMA dispose des ressources, des connaissances et du personnel nécessaires pour travailler avec vous afin que vous tiriez le meilleur parti de votre investissement dans la machinerie Hitachi par le biais de programmes et de services soigneusement conçus en conjonction avec de vastes ressources numériques. HCMA propose donc une approche entièrement ciblée pour soutenir votre entreprise, votre machinerie de construction Hitachi et vous.

Avant d'utiliser cette machine, y compris son système de communication par satellite, dans un pays autre que le pays d'utilisation prévu, il peut être nécessaire de la modifier afin de la rendre conforme aux normes réglementaires locales (y compris les normes de sécurité) et aux exigences légales de ce pays en particulier. Veuillez ne pas exporter ou utiliser cette machine en dehors du pays d'utilisation prévu tant que cette conformité n'a pas été validée. Veuillez contacter votre concessionnaire Hitachi en cas de questions sur la conformité. Ces spécifications peuvent être modifiées sans préavis. Les illustrations et photos montrent les modèles standards et peuvent inclure ou non des équipements en option, des accessoires et tout l'équipement standard avec quelques différences de couleur et de fonctionnalités. Avant utilisation, lisez et comprenez le manuel de l'utilisateur pour assurer le bon fonctionnement du matériel.