

Le modèle 3650 est le chargeur sur roues articulé de prédilection pour les espaces restreints tout en pouvant effectuer le chargement de camion. Conçu pour optimiser chaque manoeuvre, il offre précision et fiabilité. Tout ce qu'il vous faut dans le format le plus compact.



- Capacité de levage de 4 000lbs
- Hauteur de cabine de 88po
- Siège pneumatique
- Aussi étroit que 44po



2252 Rang de la Savane
Richelieu (QC) J3L 8C2



450 658-1802



ventes@benco.ca
www.benco.ca

FICHE TECHNIQUE

3650

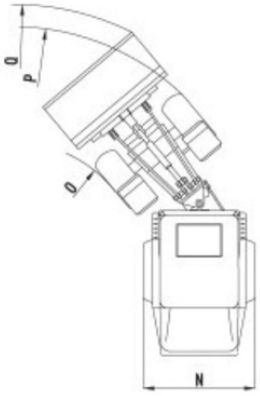

- A - Empattement 71" - 1800mm
- B - Longueur sans outil 137" - 3485mm
- G - Hauteur de chargement fourches 120" - 3060mm
- J - Porté de déversement 18" - 470mm
- L - Hauteur de cabine 86" - 2180mm
- M - Hauteur de levage max 126" - 3200mm
- N - Largeur hors tout entre 44" et 56" - 1118mm et 1400mm
- O - Rayon de braquage intérieur 48" - 1230mm
- P - Rayon de braquage extérieur 92" - 2330mm
- Q - Rayon de braquage extérieur avec godet 119" - 3020mm

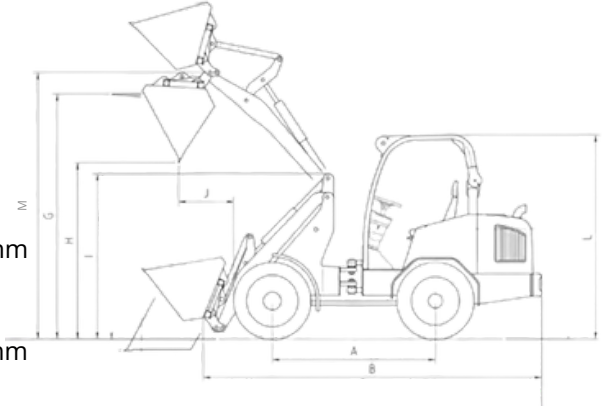

MOTEUR

- Diesel, Kubota D1803-CR-T, 50hp
- 3 Cylindres
- Bougie chauffante
- Chauffe moteur 120Volts (en option)
- Master switch

TRANSMISSION (pompe HST motricité)

- Hydrostatique 2 vitesses :
 - Vitesse (1) 0 à 20km/h
 - Vitesse (2) 0 à 30km/h
- 4 roues motrices
- Différentiel autobloquant

CAPACITÉS DES RÉSERVOIRS

- Carburant 50 litres
- Hydraulique 48 litres

ACCESSOIRES HYDRAULIQUE

- Pompe à engrenage 17ccm / 44,2 litres/min / 11gpm
- Valve contrôles :
 - Joystick
 - Valve 1 (mécanique/hyd.) : Up/Down Boom
 - Valve 2 (mécanique/hyd.) : Up/Down Godet
 - Interrupteur électrique
 - Valve (3) : Accessoires

VOYANT ET AVERTISSEUR

- Pression huile moteur
- Température moteur
- Manque de charge
- Niveau de carburant
- Compteur d'heures

FORCE DE LEVAGE - 1 814kg / 4 000lbs

POIDS À VIDE - 3 000kg / 6 600lbs

DIVERS Étanchéité du joint de graissage centrale

EN OPTION : Pompe hydraulique pour accessoires : à 14ccm / 36,8 litres/min / 10gpm (quand les deux pompes sont en combinaison 11 + 10 = 21gpm)

Vitesse rampante : actionnée via un interrupteur rond, la vitesse rampante permet de régler votre vitesse au ralenti selon vos besoins, sans diminuer le régime du moteur et la force hydraulique des accessoires

CABINE INSONORISÉE

- 2 portes ouvrables de chaque côté
- Siège à suspension mécanique
- Appuie-bras
- Ceinture de sécurité
- Essuie-glace avant
- Pare-soleil
- Chauffe-glace avec débit contrôlable
- Tapis de caoutchouc
- Porte gobelet
- Plafonnier intérieur
- Volant ajustable

ÉCLAIRAGE

- Lumières extérieures :
 - 2 avants dans le haut de la cabine
 - 2 avants sur les ailes
 - 1 arrière dans le haut de la cabine
- Lumière de plaque
- Éclairage et sécurité :
 - Lumières de freins
 - Signalisation gauche/droite
 - Lumière de reculons
- Alarme de recul
- Klaxon
- Gyrophare

SYSTÈME DE CHARGEUR CONVENTIONNEL

- Bras de type conventionnel
- Hauteur de levé à l'axe : 126po
- Sortie hydraulique accessoire située sur le bras du chargeur
- Attache rapide hydraulique universel (skid steer)



2252 Rang de la Savane
Richelieu (QC) J3L 8C2



450 658-1802



ventes@benco.ca
www.benco.ca