

Le modèle 6680T est le télescopique de prédilection pour les espaces restreints tout en ayant une portée impressionnante. Avec sa largeur de seulement 72" sa hauteur de cabine de 99" et une portée de 185" il est conçu pour optimiser chaque manoeuvre.



- Capacité de levage de 6 800lbs
- Hauteur de cabine de 99po
- Moteur de 75hp et vitesse de 40km/h
- Hauteur de levage 185"



2252 Rang de la Savane
Richelieu (QC) J3L 8C2



450 658-1802



ventes@benco.ca
www.benco.ca

FICHE TECHNIQUE

6680T

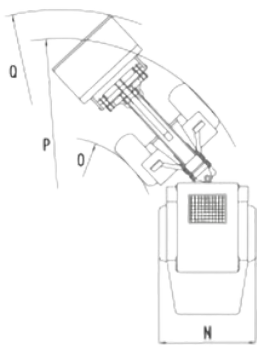

- A - Empattement 96" - 2450mm
- B - Longueur sans outil 199" - 5050mm
- E - Portée 93" - 2360mm
- G - Hauteur de chargement fourches 185" - 4700mm
- I - Hauteur de l'élément avant 30" - 1750mm
- L - Hauteur de cabine 99" - 2530mm
- M - Hauteur de levage max 195" - 4950mm
- N - Largeur hors tout entre 72" et 82" - 1840mm et 2090mm
- O - Rayon de braquage intérieur 77" - 1960mm
- P - Rayon de braquage extérieur 148" - 3760mm
- Q - Rayon de braquage extérieur avec godet 173" - 4400mm

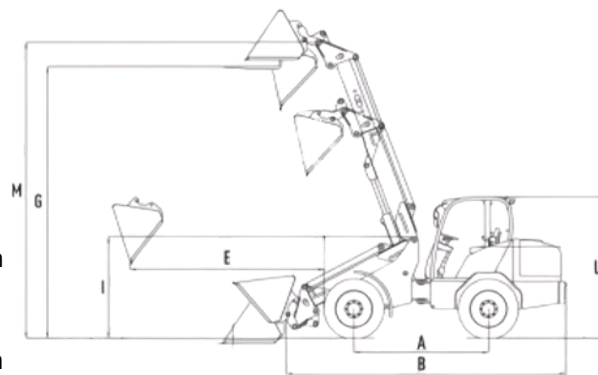

MOTEUR

- Diesel, Deutz TD 2.9, 75hp
- 4 Cylindres
- Bougie chauffante
- Chauffe moteur 120Volts (en option)
- Master switch

TRANSMISSION (pompe HST motricité)

- Hydrostatique 2 vitesses :
 - Vitesse (1) 0 à 20km/h
 - Vitesse (2) 0 à 40km/h
- 4 roues motrices
- Différentiel autobloquant

CAPACITÉS DES RÉSERVOIRS

- Carburant 130 litres
- Hydraulique 120 litres

ACCESSOIRES HYDRAULIQUE

- Pompe à piston 45ccm / 126 litres/min / 33gpm
- Valve contrôles :
 - Joystick
 - Valve 1 (mécanique/hyd.) : Up/Down Boom
 - Valve 2 (mécanique/hyd.) : Up/Down Godet
 - Valve 3 (électrique) Télescopique
 - Valve 4 (électrique) Accessoires (avec détente)

VOYANT ET AVERTISSEUR

- Pression huile moteur
- Température moteur
- Manque de charge
- Niveau de carburant
- Compteur d'heures

FORCE DE LEVAGE - 3 100kg / 6 800lbs

POIDS À VIDE - 6 300kg / 13 890lbs

DIVERS Étanchéité du joint de graissage centrale

EN OPTION : Vitesse rampante : actionnée via pédale progressive, la vitesse rampante permet de régler votre vitesse au ralenti selon vos besoins, sans diminuer le régime du moteur et la force hydraulique des accessoires

CABINE INSONORISÉE

- Espace maximisé pour l'opérateur
- 2 portes ouvrables de chaque côté
- Siège à suspension mécanique
- Appuie-bras
- Ceinture de sécurité
- Essuie-glace avant et arrière
- Pare-soleil
- Chauffe-glace et air climatisé avec débit contrôlable
- Ventilation centrale et plafond
- Tapis de caoutchouc
- Porte gobelet
- Plafonnier intérieur
- Volant ajustable

ÉCLAIRAGE

- Lumières extérieures :
 - 2 avants dans le haut de la cabine
 - 2 avants sur les ailes
 - 1 arrière dans le haut de la cabine
- Lumière de plaque
- Éclairage et sécurité :
 - Lumières de freins
 - Signalisation gauche/droite
 - Lumière de reculons
- Alarme de recul
- Klaxon
- Gyrophare

SYSTÈME DE CHARGEUR TÉLESCOPIQUE

- Bras de type télescopique 2 sections
- Cylindre du télescopique à l'Extérieur de la flèche
- Hauteur de levé en pleine extension : 185po
- Sortie hydraulique accessoire située sur le bras du chargeur
- Attache rapide hydraulique ALO



2252 Rang de la Savane
Richelieu (QC) J3L 8C2



450 658-1802



ventes@benco.ca
www.benco.ca