

Le modèle 4670 est le chargeur sur roues articulé qui allie confort, agilité et performance dans les espaces restreints. Conçu pour optimiser chaque manoeuvre, il offre puissance et fiabilité. Tout ce qu'il faut pour une productivité sans compromis.



- Capacité de levage de 4 000 lbs
- Hauteur de cabine de 89po
- Air climatisé et siège pneumatique
- Aussi étroit que 48po



2252 Rang de la Savane  
Richelieu (QC) J3L 8C2



450 658-1802



ventes@benco.ca  
www.benco.ca

# FICHE TECHNIQUE

## 4670

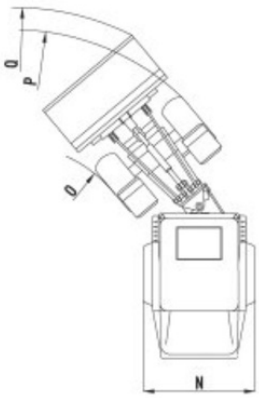

- A - Empattement 72,4" - 1840mm
- B - Longueur sans outil 146" - 3710mm
- C - Longueur totale 178" - 4530mm
- D - Profondeur d'excavation 5" - 130mm
- E - Hauteur de travail max 161" - 4100mm
- F - Hauteur de levage max 128" - 3250mm
- G - Hauteur de chargement fourches 120" - 3070mm
- H - Hauteur de déversement 95" - 2420mm
- J - Porté de déversement 12" - 300mm
- K - Hauteur du siège 50" - 1270mm
- L - Hauteur de cabine 89" - 2270mm
- N - Largeur hors tout entre 48" et 56" - 1219mm et 1400mm
- O - Rayon de braquage intérieur 51" - 1290mm
- P - Rayon de braquage extérieur 103" - 2610mm
- Q - Rayon de braquage extérieur avec godet 117" - 2960mm

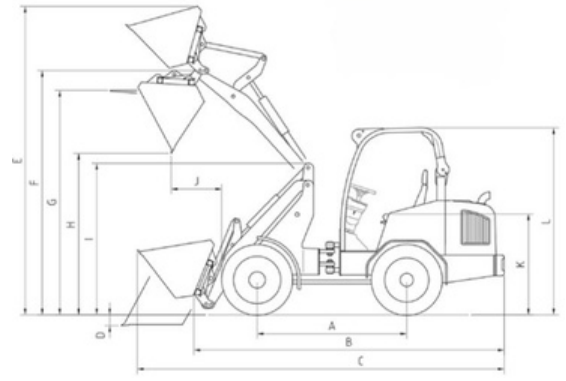

### MOTEUR

- Diesel, Kubota V2403-CR-T 66hp
- 4 Cylindres
- Bougie chauffante
- Chauffe moteur 120Volts (en option)
- Master switch

### TRANSMISSION (pompe HST motricité)

- Hydrostatique 2 vitesses :
  - Vitesse (1) 0 à 20km/h
  - Vitesse (2) 0 à 30km/h
- 4 roues motrices
- Différentiel autobloquant

### CAPACITÉS DES RÉSERVOIRS

- Carburant 85 litres
- Hydraulique 95 litres

### ACCESSOIRES HYDRAULIQUE

- Pompe à engrenage
- Valve contrôles :
  - Joystick
    - Valve 1 (mécanique/hyd.) : Up/Down Boom
    - Valve 2 (mécanique/hyd.) : Up/Down Godet
    - Valve 3 (électrique) Accessoires
  - Interrupteur électrique
    - Valve (3) : Accessoires

### VOYANT ET AVERTISSEUR

- Pression huile moteur
- Température moteur
- Manque de charge
- Niveau de carburant
- Compteur d'heures

**FORCE DE LEVAGE** - 1 814kg / 4 000lbs

**POIDS À VIDE** - 3 300kg / 7 275lbs

**DIVERS** Étanchéité du joint de graissage centrale

**EN OPTION : Pompe hydraulique pour accessoires** : à 19ccm / 53.2 litres/min / 14gpm (quand les deux pompes sont en combinaison 16 + 14 = 30gpm)

**Vitesse rampante** : actionnée via un interrupteur rond, la vitesse rampante permet de régler votre vitesse au ralenti selon vos besoins, sans diminuer le régime du moteur et la force hydraulique des accessoires

### CABINE INSONORISÉE

- Espace maximisé pour l'opérateur
- 2 portes ouvrables de chaque côté
- Siège à suspension mécanique
- Appuie-bras
- Ceinture de sécurité
- Essuie-glace avant et arrière
- Pare-soleil
- Chauffe-glace et air climatisé avec débit contrôlable
- Ventilation centrale et plafond
- Système de dégivrage pour les vitres avant
- Tapis de caoutchouc
- Porte gobelet
- Plafonnier intérieur
- Volant ajustable

### ÉCLAIRAGE

- Lumières extérieures :
  - 2 avants dans le haut de la cabine
  - 2 avants sur les ailes
  - 1 arrière dans le haut de la cabine
- Lumière de plaque
- Éclairage et sécurité :
  - Lumières de freins
  - Signalisation gauche/droite
  - Lumière de reculons
- Alarme de recul
- Klaxon
- Gyrophare

### SYSTÈME DE CHARGEUR CONVENTIONNEL

- Bras de type conventionnel
- Hauteur de levé à l'axe : 128po
- Sortie hydraulique accessoire située sur le bras du chargeur
- Attache rapide hydraulique universel (skid steer)



2252 Rang de la Savane  
Richelieu (QC) J3L 8C2



450 658-1802



ventes@benco.ca  
www.benco.ca