

*Avec ces caractéristiques telles que le moteur de 75hp, sa transmission hydrostatique et son haut débit hydraulique de 24gpm, le chargeur 5680T vous donne accès à une multitude d'attachements tels que souffleur, side shooter, godet agricole, etc.  
Le tout avec un rayon de bracage exceptionnel pour les petits espaces.*



- Capacité de levage de 5 000lbs
- Hauteur de cabine de 94po
- Moteur de 75hp et vitesse de 35km/h
- Hauteur de levage 14'9"



2252 Rang de la Savane  
Richelieu (QC) J3L 8C2



450 658-1802



ventes@benco.ca  
www.benco.ca

# FICHE TECHNIQUE

## 5680T

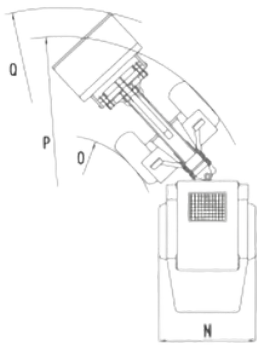

- A - Empattement 83" - 2120mm
- B - Longueur sans outil 185" - 4691mm
- E - Portée 97" - 2480mm
- G - Hauteur de chargement fourches 177" - 4499mm
- I - Hauteur de l'élément avant 68" - 1730mm
- L - Hauteur de cabine 94" - 2387mm
- M - Hauteur de levage max 177" - 4495mm
- N - Largeur hors tout entre 68" et 72" - 1720mm et 1820mm
- O - Rayon de braquage intérieur 68" - 1740mm
- P - Rayon de braquage extérieur 136" - 3460mm
- Q - Rayon de braquage extérieur avec godet 156" - 3980mm

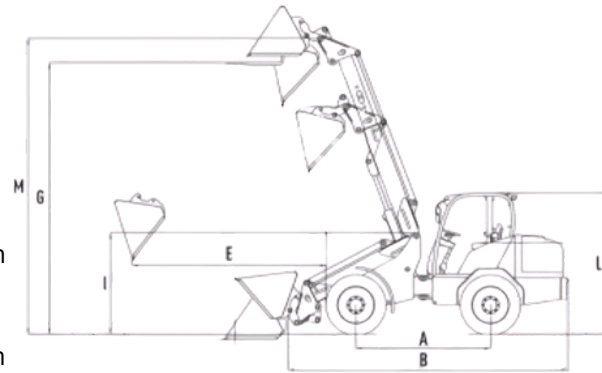

### MOTEUR

- Diesel, Deutz TD 2.9, 75hp
- 4 Cylindres
- Bougie chauffante
- Chauffe moteur 120Volts (en option)
- Master switch

### TRANSMISSION (pompe HST motricité)

- Hydrostatique 2 vitesses :
  - Vitesse (1) 0 à 20km/h
  - Vitesse (2) 0 à 35km/h
- 4 roues motrices
- Différentiel autobloquant

### CAPACITÉS DES RÉSERVOIRS

- Carburant 82 litres
- Hydraulique 81 litres

### ACCESSOIRES HYDRAULIQUE

- Pompe à engrenage 33ccm / 92 litres/min / 24gpm
- Valve contrôles :
  - Joystick
    - Valve 1 (mécanique/hyd.) : Up/Down Boom
    - Valve 2 (mécanique/hyd.) : Up/Down Godet
    - Valve 3 (électrique) Télescopique
    - Valve 4 (électrique) Accessoires (avec détente)

### VOYANT ET AVERTISSEUR

- Pression huile moteur
- Température moteur
- Manque de charge
- Niveau de carburant
- Compteur d'heures

**FORCE DE LEVAGE** - 2 268kg / 5 000lbs

**POIDS À VIDE** - 4 840kg / 10 670lbs

**DIVERS** Étanchéité du joint de graissage centrale

**EN OPTION : Vitesse rampante** : actionnée via pédale progressive, la vitesse rampante permet de régler votre vitesse au ralenti selon vos besoins, sans diminuer le régime du moteur et la force hydraulique des accessoires

### CABINE INSONORISÉE

- Espace maximisé pour l'opérateur
- 2 portes ouvrables de chaque côté
- Siège à suspension mécanique
- Appuie-bras
- Ceinture de sécurité
- Essuie-glace avant et arrière
- Pare-soleil
- Chauffetterie et air climatisé avec débit contrôlable
- Ventilation centrale et plafond
- Tapis de caoutchouc
- Porte gobelet
- Plafonnier intérieur
- Volant ajustable

### ÉCLAIRAGE

- Lumières extérieures :
  - 2 avants dans le haut de la cabine
  - 2 avants sur les ailes
  - 1 arrière dans le haut de la cabine
- Lumière de plaque
- Éclairage et sécurité :
  - Lumières de freins
  - Signalisation gauche/droite
  - Lumière de reculons
- Alarme de recul
- Klaxon
- Gyrophare

### SYSTÈME DE CHARGEUR TÉLESCOPIQUE

- Bras de type télescopique 2 sections
- Cylindre du télescopique à l'extérieur de la flèche
- Hauteur de levé en pleine extension : 177po
- Sortie hydraulique accessoire située sur le bras du chargeur
- Attache rapide hydraulique ALO



2252 Rang de la Savane  
Richelieu (QC) J3L 8C2



450 658-1802



ventes@benco.ca  
www.benco.ca