

Le modèle 5680Z est le parfait accord entre forces d'arrachement élevées, une hauteur de levage unique tout en conservant une hauteur de cabine de 95po. Là où l'agriculture et la construction se rencontrent; le choix numéro un des gérants de chantier et des agriculteurs.



- Capacité de levage de 6 000lbs
- Hauteur de cabine de 95po
- Siège pneumatique et vision 360degré
- Vitesse de 30km/h



2252 Rang de la Savane
Richelieu (QC) J3L 8C2



450 658-1802



ventes@benco.ca
www.benco.ca

FICHE TECHNIQUE

5680Z

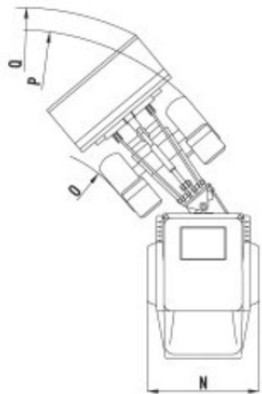

- A - Empattement 77" - 1960mm
- B - Longueur sans outil 174" - 4420mm
- G - Hauteur de chargement fourches 125" - 3175mm
- J - Porté de déversement 36" - 925mm
- L - Hauteur de cabine 95" - 2410mm
- M - Hauteur de levage max 133" - 3400mm
- N - Largeur hors tout entre 67" et 72" - 1720mm et 1820mm
- O - Rayon de braquage intérieur 72" - 1830mm
- P - Rayon de braquage extérieur 139" - 3550mm
- Q - Rayon de braquage extérieur avec godet 161" - 4110mm

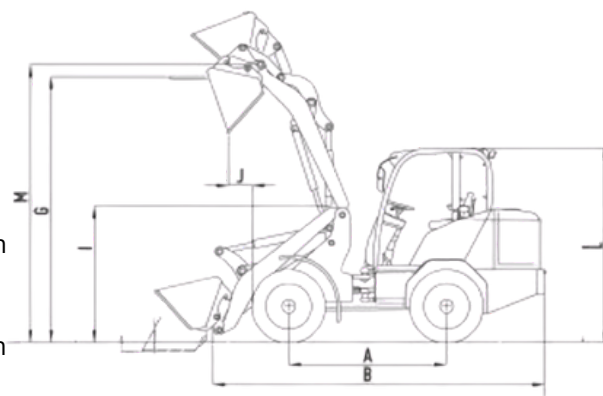

MOTEUR

- Diesel, Deutz TD 2.9, 75hp
- 4 Cylindres
- Bougie chauffante
- Chauffe moteur 120Volts (en option)
- Master switch

TRANSMISSION (pompe HST motricité)

- Hydrostatique 2 vitesses :
 - Vitesse (1) 0 à 20km/h
 - Vitesse (2) 0 à 30km/h
- 4 roues motrices
- Différentiel autobloquant

CAPACITÉS DES RÉSERVOIRS

- Carburant 82 litres
- Hydraulique 81 litres

ACCESSOIRES HYDRAULIQUE

- Pompe à engrenage 33ccm /85 litres/min / 23gpm
- Valve contrôles :
 - Joystick
 - Valve 1 (mécanique/hyd.) : Up/Down Boom
 - Valve 2 (mécanique/hyd.) : Up/Down Godet
 - Valve 3 (électrique) Accessoires (avec détente)

VOYANT ET AVERTISSEUR

- Pression huile moteur
- Température moteur
- Manque de charge
- Niveau de carburant
- Compteur d'heures

FORCE DE LEVAGE - 2 800kg / 6 000lbs

POIDS À VIDE - 4 390kg / 9 678lbs

DIVERS Étanchéité du joint de graissage centrale

EN OPTION : Vitesse rampante : actionnée via pédale progressive, la vitesse rampante permet de régler votre vitesse au ralenti selon vos besoins, sans diminuer le régime du moteur et la force hydraulique des accessoires

CABINE INSONORISÉE

- Espace maximisé pour l'opérateur
- 2 portes ouvrables de chaque côté
- Siège à suspension mécanique
- Appuie-bras
- Ceinture de sécurité
- Essuie-glace avant et arrière
- Pare-soleil
- Chauffe-glace et air climatisé avec débit contrôlable
- Ventilation centrale et plafond
- Tapis de caoutchouc
- Porte gobelet
- Plafonnier intérieur
- Volant ajustable

ÉCLAIRAGE

- Lumières extérieures :
 - 2 avants dans le haut de la cabine
 - 2 avants sur les ailes
 - 1 arrière dans le haut de la cabine
- Lumière de plaque
- Éclairage et sécurité :
 - Lumières de freins
 - Signalisation gauche/droite
 - Lumière de reculons
- Alarme de recul
- Klaxon
- Gyrophare

SYSTÈME DE CHARGEUR CONVENTIONNEL

- Bras de type conventionnel en Z
- Hauteur de levé à l'axe : 133po
- Sortie hydraulique accessoire située sur le bras du chargeur
- Attache rapide hydraulique ALO



2252 Rang de la Savane
Richelieu (QC) J3L 8C2



450 658-1802



ventes@benco.ca
www.benco.ca