

*Le modèle 3650Value est le chariot élévateur articulé, la solution idéale pour les espaces confinés. Économique, précis et facile à manoeuvrer, il offre toute la puissance nécessaire dans un format ultra-efficace. Parfait pour maximiser chaque mètre carré.*



- Capacité de levage de 4 000 lbs
- Hauteur de cabine de 89po
- Chargement à l'intérieur des remorques dry box et conteneur lower
- Aussi étroit que 54po



2252 Rang de la Savane  
Richelieu (QC) J3L 8C2



450 658-1802



ventes@benco.ca  
www.benco.ca

# FICHE TECHNIQUE

## 3650 *VALVE*

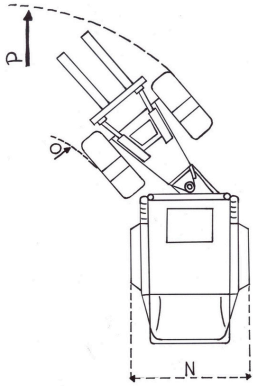

- A - Empattement 71" - 1800mm
- B - Longueur sans fourche 137" - 3485mm
- C - Longueur totale 184" - 4685mm
- D - Hauteur du mât (pleine expansion) 179" - 4546mm
- E - Hauteur de levage 127" - 3225mm
- F - Hauteur de mât abaissé 86" - 2184mm
- G - Appuie charge 58" - 1473mm
- H - Hauteur du siège 48" - 1219mm
- I - Hauteur de cabine 89" - 2260mm
- N - Largeur hors tout 54" - 1371mm
- O - Rayon de braquage intérieur 49" - 1230mm
- P - Rayon de braquage extérieur 92" - 2330mm

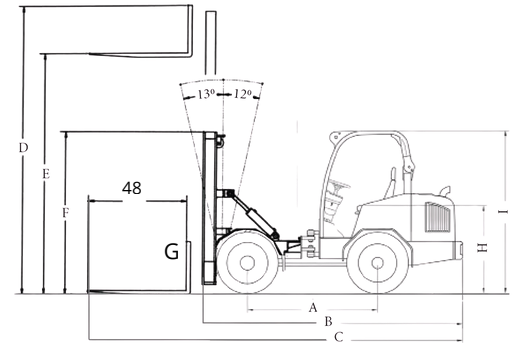

### MOTEUR

- Diesel, Kubota D1803-CR-T 50hp
- 3 Cylindres
- Bougie chauffante
- Chauffe moteur 120Volts (en option)
- Master switch

### TRANSMISSION (pompe HST motricité)

- Hydrostatique 2 vitesses :
  - Vitesse (1) 0 à 20km/h
  - Vitesse (2) 0 à 30km/h
- 4 roues motrices
- Différentiel autobloquant

### CAPACITÉS DES RÉSERVOIRS

- Carburant 50 litres
- Hydraulique 48 litres

### ACCESSOIRES HYDRAULIQUE

- Pompe à engrenage
- Valves contrôles
- Joystick
  - Valve 1 (mécanique/hyd.) : Up/Down mât
  - Valve 2 (mécanique/hyd.) : Up/Down inclinaison
  - Valve 3 (électrique) side shift
- Électric Switch

### VOYANT ET AVERTISSEUR

- Pression huile moteur
- Température moteur
- Manque de charge
- Niveau de carburant
- Compteur d'heures

**FORCE DE LEVAGE** - 1 814kg / 4 000lbs

**POIDS À VIDE** - 3 393kg / 7 480lbs

**DIVERS** Étanchéité du joint de graissage centrale

### CABINE INSONORISÉE

- 2 portes ouvrables de chaque côté
- Siège à suspension mécanique
- Appuie-bras
- Ceinture de sécurité
- Essuie-glace avant et arrière
- Pare-soleil
- Chauffe-vent avec débit contrôlable
- Ventilation centrale
- Système de dégivrage pour les vitres avant
- Tapis de caoutchouc
- Porte gobelet
- Plafonnier intérieur
- Volant ajustable

### ÉCLAIRAGE

- Lumières extérieures :
  - 2 avants dans le haut de la cabine
  - 1 avant central pour éclairer les fourches
  - 1 arrière dans le haut de la cabine
- Lumière de plaque
- Éclairage et sécurité :
  - Lumières de freins
  - Signalisation gauche/droite
  - Lumière de reculons
- Alarme de recul
- Klaxon
- Gyrophare

### MÂT 2 SECTIONS

- Mât 2 sections avec free lift 127", capacité 4 000lbs
- Side shift / positionneur de fourches
- Appuie charge (back rest) de 58po
- Fourches (2) 48po
- Accumulateur de charge



2252 Rang de la Savane  
Richelieu (QC) J3L 8C2



450 658-1802



ventes@benco.ca  
www.benco.ca