

*Le modèle ZW50-5B en mode chariot élévateur est conçu pour être fiable, durable et polyvalent. Les différentiels à glissement limité offrent une traction supplémentaire et l'oscillation de l'essieu arrière offre une conduite stable et confortable pour l'opérateur, s'adaptant facilement à divers terrains.*



- Capacité de levage de 5 000 lbs
- Hauteur de cabine de 95po

- Chargement à l'intérieur des remorques dry box
- Aussi étroit que 63po



2252 Rang de la Savane  
Richelieu (QC) J3L 8C2



450 658-1802



ventes@benco.ca  
www.benco.ca

# FICHE TECHNIQUE

## ZW50-5B

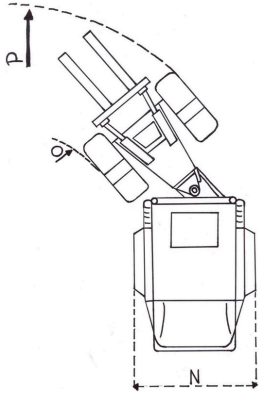

- A - Empattement 73" - 1854mm
- B - Longueur sans fourche 131" - 3327mm
- C - Longueur totale 179" - 4546mm
- D - Hauteur du mât (pleine expansion) 137" - 3480mm
- E - Hauteur de levage 120" - 3048mm
- F - Hauteur de mât abaissé 74" - 1880mm
- G - Appuie charge 58" - 1473mm
- H - Hauteur du siège 58" - 1473mm
- I - Hauteur de cabine 95" - 2413mm
- N - Largeur hors tout 63" - 1600mm
- O - Rayon de braquage intérieur 137" - 3480mm
- P - Rayon de braquage extérieur 267" - 6782mm

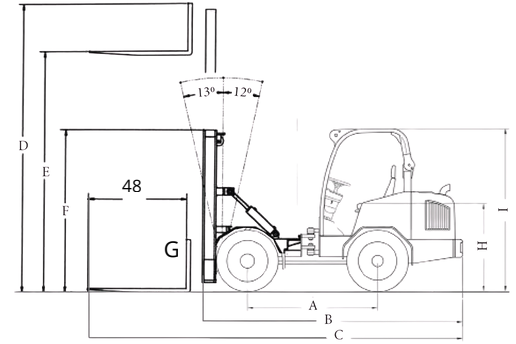

### MOTEUR

- Diesel, Kubota D1803-CR-T 44hp
- 3 Cylindres
- Bougie chauffante
- Chauffe moteur 120Volts (en option)
- Master switch

### TRANSMISSION (pompe HST motricité)

- Hydrostatique 2 vitesses :
  - Vitesse (1) 0 à 8km/h
  - Vitesse (2) 0 à 17km/h
- 4 roues motrices
- Différentiel autobloquant

### CAPACITÉS DES RÉSERVOIRS

- Carburant 42 litres
- Hydraulique 27 litres

### ACCESSOIRES HYDRAULIQUE

- Pompe à engrenage 14gpm
- Valves contrôles
- Joystick
  - Valve 1 (mécanique/hyd.) : Up/Down mât
  - Valve 2 (mécanique/hyd.) : Up/Down inclinaison
  - Valve 3 (électrique) side shift

### VOYANT ET AVERTISSEUR

- Pression huile moteur
- Température moteur
- Manque de charge
- Niveau de carburant
- Compteur d'heures

**FORCE DE LEVAGE** - 2 268kg / 5 000lbs

**POIDS À VIDE** - 4 065kg / 8 962lbs

**DIVERS** Étanchéité du joint de graissage centrale

### CABINE INSONORISÉE

- Espace maximisé pour l'opérateur
- 2 portes ouvrables de chaque côté
- Siège à suspension mécanique
- Appuie-bras
- Ceinture de sécurité
- Essuie-glace avant et arrière
- Pare-soleil
- Chauffe-glace et air climatisé avec débit contrôlable
- Ventilation centrale
- Système de dégivrage pour les vitres avant
- Tapis de caoutchouc
- Porte gobelet
- Plafonnier intérieur
- Volant ajustable

### ÉCLAIRAGE

- Lumières extérieures :
  - 2 avants dans le haut de la cabine
  - 2 avant sur les ailes
  - 1 avant central pour éclairer les fourches
  - 2 arrière dans le haut de la cabine
- Éclairage et sécurité :
  - Lumières de freins
  - Signalisation gauche/droite
  - Lumière de reculons
- Alarme de recul
- Klaxon
- Gyrophare

### MÂT 2 SECTIONS

- Mât 2 sections avec free lift 120", capacité 5 000lbs
- Side shift / positionneur de fourches
- Appuie charge (back rest) de 58po
- Fourches (2) 48po
- Accumulateur d'impact



2252 Rang de la Savane  
Richelieu (QC) J3L 8C2



450 658-1802



ventes@benco.ca  
www.benco.ca