

*Découvrez notre chariot élévateur articulé diesel à double fourches. Performance maximale, maniabilité exceptionnelle et robustesse à toute épreuve. Idéal pour les environnements exigeants, il double votre efficacité de manutention tout en offrant un confort de conduite supérieur.*



- Capacité de levage de 8 800 lbs
- Hauteur de cabine de 96po

- Possibilité de transporter 2 palettes à la fois
- 2 side shift



2252 Rang de la Savane  
Richelieu (QC) J3L 8C2



450 658-1802



ventes@benco.ca  
www.benco.ca

# FICHE TECHNIQUE

## 6680 CONFORT

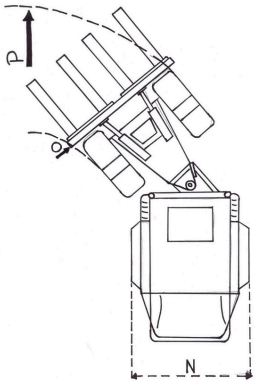

- A - Empattement 86,4" - 2184mm
- B - Longueur sans fourche 179" - 4546mm
- C - Longueur totale 227" - 5765mm
- D - Hauteur du mât (pleine expansion) 151" - 3835mm
- E - Hauteur de levage 121" - 3073mm
- F - Hauteur de mât abaissé 90" - 2286mm
- G - Appuie charge 58" - 1473mm
- H - Hauteur du siège 57" - 1448mm
- I - Hauteur de cabine 96" - 2438mm
- N - Largeur hors tout 76" - 1940mm
- O - Rayon de braquage intérieur 76" - 1940mm
- P - Rayon de braquage extérieur

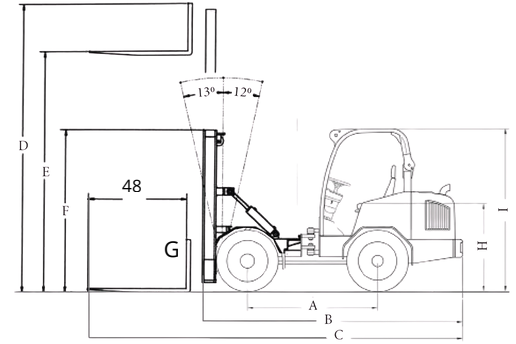

### MOTEUR

- Diesel, Deutz TD 2.9, 75hp
- 4 Cylindres
- Bougie chauffante
- Chauffe moteur 120Volts (en option)
- Master switch

### TRANSMISSION (pompe HST motricité)

- Hydrostatique 2 vitesses :
  - Vitesse (1) 0 à 20km/h
  - Vitesse (2) 0 à 35km/h
- 4 roues motrices
- Différentiel autobloquant

### CAPACITÉS DES RÉSERVOIRS

- Carburant 105 litres
- Hydraulique 120 litres

### ACCESSOIRES HYDRAULIQUE

- Pompe à piston
- Valves contrôles
- Joystick
  - Valve 1 (mécanique/hyd.) : Up/Down mât
  - Valve 2 (mécanique/hyd.) : Up/Down inclinaison
  - Valve 3 (électrique) side shift/positionneur de fourches
  - Valve 4 (électrique) side shift/positionneur de fourches

### VOYANT ET AVERTISSEUR

- Pression huile moteur
- Température moteur
- Manque de charge
- Niveau de carburant
- Compteur d'heures

**FORCE DE LEVAGE** - 4 000kg / 8 800lbs

**POIDS À VIDE** - 7 257kg / 16 000lbs

**DIVERS** Étanchéité du joint de graissage centrale

### CABINE INSONORISÉE

- Espace maximisé pour l'opérateur
- 2 portes ouvrables de chaque côté
- Siège à suspension mécanique
- Appuie-bras
- Ceinture de sécurité
- Essuie-glace avant et arrière
- Pare-soleil
- Chauffe-vent et air climatisé avec débit contrôlable
- Ventilation centrale et plafond
- Système de dégivrage pour les vitres avant
- Tapis de caoutchouc
- Porte gobelet
- Plafonnier intérieur
- Volant ajustable

### ÉCLAIRAGE

- Lumières extérieures :
  - 2 avant dans le haut de la cabine
  - 1 avant central pour éclairer les fourches
  - 1 arrière dans le haut de la cabine
- Lumière de plaque
- Éclairage conforme au code de la sécurité routière :
  - Lumières de freins
  - Signalisation gauche/droite
  - Lumière de reculons
- Alarme de recul
- Klaxon
- Gyrophare

### MÂT 2 SECTIONS

- Mât 2 sections avec free lift 121", capacité 8 800lbs
- Side shift 2
- Appuie charge (back rest) de 58po
- Fourches (4) 48po
- Accumulateur d'impact



2252 Rang de la Savane  
Richelieu (QC) J3L 8C2



450 658-1802



ventes@benco.ca  
www.benco.ca