

*Avec son bras télescopique de 17' ajouter à une force de levage de 4200kg et sa vitesse de déplacement de 40km/h, le 9640T-3 réalise les mêmes tâches que des machines plus grosses et beaucoup plus dispendieuses. Sa vitesse rampante permet l'usage de tout accessoires hydraulique. Le 9640T-3 est le télescopique qu'il vous faut.*



- Capacité de levage de 9 260lbs
- Débit hydraulique de 45gpm
- Moteur de 143hp et vitesse de 40km/h
- Hauteur de levage 17'



2252 Rang de la Savane  
Richelieu (QC) J3L 8C2



450 658-1802



ventes@benco.ca  
www.benco.ca

# FICHE TECHNIQUE

## 9640T-3

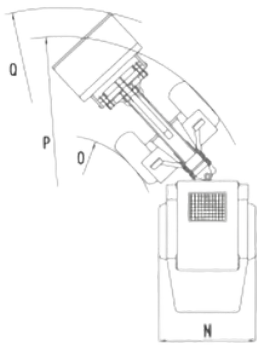

- A - Empattement 103" - 2615mm
- B - Longueur sans outil 215" - 5452mm
- E - Portée 113" - 2860mm
- G - Hauteur de chargement fourches 204" - 5181mm
- I - Hauteur de l'élément avant 77" - 1960mm
- L - Hauteur de cabine 111" - 2830mm
- M - Hauteur de levage max 212" - 5400mm
- N - Largeur hors tout entre 92" et 94" - 2330mm et 2380mm
- O - Rayon de braquage intérieur 87" - 2220mm
- P - Rayon de braquage extérieur 179" - 4560mm
- Q - Rayon de braquage extérieur avec godet 201" - 5110mm

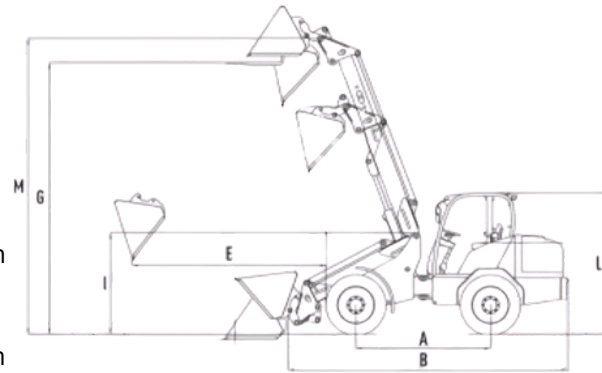

### MOTEUR

- Diesel, Deutz TCD 3.6 Stage V, 143hp
- 4 Cylindres
- Bougie chauffante
- Chauffe moteur 120Volts (en option)
- Master switch

### TRANSMISSION (pompe HST motricité)

- Hydrostatique 2 vitesses :
  - Vitesse (1) 0 à 20km/h
  - Vitesse (2) 0 à 40km/h
- 4 roues motrices
- Différentiel autobloquant

### CAPACITÉS DES RÉSERVOIRS

- Carburant 150 litres
- Hydraulique 130 litres

### ACCESSOIRES HYDRAULIQUE

- Pompe à piston 61ccm / 172 litres/min / 45gpm
- Valve contrôles :
  - Joystick
    - Valve 1 (mécanique/hyd.) : Up/Down Boom
    - Valve 2 (mécanique/hyd.) : Up/Down Godet
    - Valve 3 (électrique) Télescopique
    - Valve 4 (électrique) Accessoires (avec détente)

### VOYANT ET AVERTISSEUR

- Pression huile moteur
- Température moteur
- Manque de charge
- Niveau de carburant
- Compteur d'heures

**FORCE DE LEVAGE** - 4 200kg / 9 260lbs

**POIDS À VIDE** - 9 700kg / 21 384lbs

**DIVERS** Étanchéité du joint de graissage centrale

**EN OPTION : Vitesse rampante** : actionnée via pédale progressive, la vitesse rampante permet de régler votre vitesse au ralenti selon vos besoins, sans diminuer le régime du moteur et la force hydraulique des accessoires

### CABINE INSONORISÉE

- Espace maximisé pour l'opérateur
- 2 portes ouvrables de chaque côté
- Siège à suspension mécanique
- Appuie-bras
- Ceinture de sécurité
- Caméra de recul
- Essuie-glace avant et arrière
- Pare-soleil
- Chauffe-vent et air climatisé avec débit contrôlable
- Ventilation centrale et plafond
- Tapis de caoutchouc
- Porte gobelet
- Plafonnier intérieur
- Volant ajustable

### ÉCLAIRAGE

- Lumières extérieures :
  - 2 avant dans le haut de la cabine
  - 2 avant sur les ailes avec changement de position
  - 2 arrières dans le haut de la cabine
- Lumière de plaque
- Éclairage et sécurité :
  - Lumières de freins
  - Signalisation gauche/droite
  - Lumière de reculons
- Alarme de recul
- Klaxon
- Gyrophare

### SYSTÈME DE CHARGEUR TÉLESCOPIQUE

- Bras de type télescopique 2 sections
- Cylindre du télescopique à l'extérieur de la flèche
- Hauteur de levé en pleine extension : 17' (204po)
- Sortie hydraulique accessoire située sur le bras du chargeur
- Attache rapide hydraulique Schaffer



2252 Rang de la Savane  
Richelieu (QC) J3L 8C2



450 658-1802



ventes@benco.ca  
www.benco.ca