

Le modèle 2430 SLT est le chargeur compact conçu pour se faufiler là où les autres ne passent pas. Avec sa largeur de 43po et sa hauteur de poste de conduite de 77po il entre facilement dans les bâtiments aux accès étroits tout en offrant la puissance et la performance nécessaire pour vos travaux quotidiens.



- Capacité de levage de 4 188lbs
- Hauteur du poste de conduite de 77po
- Rayon de braquage intérieur de 61po
- Largeur de 43po à 52po



2252 Rang de la Savane
Richelieu (QC) J3L 8C2



450 658-1802



ventes@benco.ca
www.benco.ca

FICHE TECHNIQUE

2430 SLT

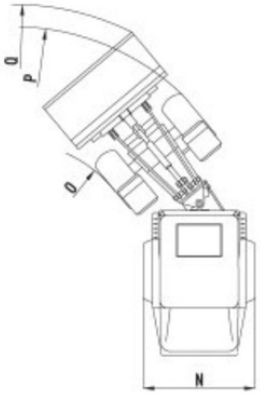

- A - Empattement 71" - 1815mm
- B - Longueur sans outil 134" - 3400mm
- G - Hauteur de chargement fourches 93" - 2360mm
- J - Porté de déversement 10" - 260mm
- L - Hauteur de cabine 77" - 1960mm
- M - Hauteur de levage max 98" - 2500mm
- N - Largeur hors tout entre 43" et 52" - 1090mm et 1320mm
- O - Rayon de braquage intérieur 61" - 1560mm
- P - Rayon de braquage extérieur 101" - 2580mm
- Q - Rayon de braquage extérieur avec godet 116" - 2960mm

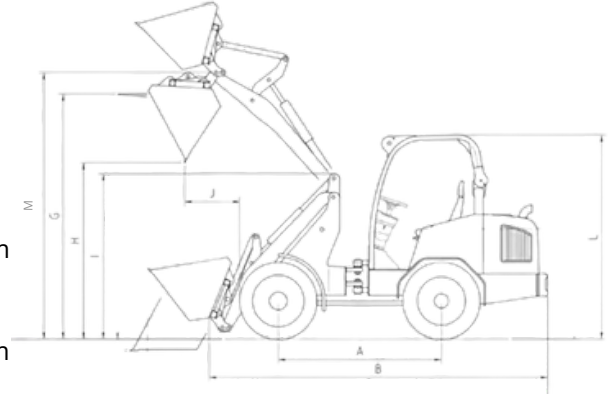

MOTEUR

- Diesel, Kubota D1703-M-DI, 25hp
- 3 Cylindres
- Bougie chauffante
- Chauffe moteur 120Volts (en option)
- Master switch

TRANSMISSION (pompe HST motricité)

- Hydrostatique 2 vitesses :
 - Vitesse (1) 0 à 15km/h
 - Vitesse (2) 0 à 20km/h
- 4 roues motrices
- Différentiel autobloquant

CAPACITÉS DES RÉSERVOIRS

- Carburant 40 litres
- Hydraulique 30 litres

ACCESSOIRES HYDRAULIQUE

- Pompe à engrenage 14ccm / 42 litres/min / 11gpm
- Valve contrôles :
 - Joystick
 - Valve 1 (mécanique/hyd.) : Up/Down Boom
 - Valve 2 (mécanique/hyd.) : Up/Down Godet
 - Interrupteur électrique
 - Valve (3) : Accessoires

VOYANT ET AVERTISSEUR

- Pression huile moteur
- Température moteur
- Manque de charge
- Niveau de carburant
- Compteur d'heures

POSTE DE CONDUITE

- Siège à suspension mécanique
- Appuie-bras
- Ceinture de sécurité
- Pare-soleil
- Tapis de caoutchouc
- Porte gobelet
- Volant ajustable
- Coffre à outils

ÉCLAIRAGE

- Lumières extérieures :
 - 1 avant sur le boom
- Lumière de plaque
- Éclairage et sécurité :
 - Lumières de freins
 - Signalisation gauche/droite
- Alarme de recul
- Klaxon
- Gyrophare

SYSTÈME DE CHARGEUR CONVENTIONNEL

- Bras de type conventionnel
- Hauteur de levé à l'axe : 98po
- Sortie hydraulique accessoire située sur le bras du chargeur
- Attache rapide hydraulique universel (skid steer)

FORCE DE LEVAGE - 1 900kg / 4 188lbs

POIDS À VIDE - 2 555kg / 5 632lbs

DIVERS Étanchéité du joint de graissage centrale



2252 Rang de la Savane
Richelieu (QC) J3L 8C2



450 658-1802



ventes@benco.ca
www.benco.ca